

POÇO DE VISITA EM ADUELAS DE CONCRETO ARMADO – PV

TERMINAL DE LIMPEZA - TL

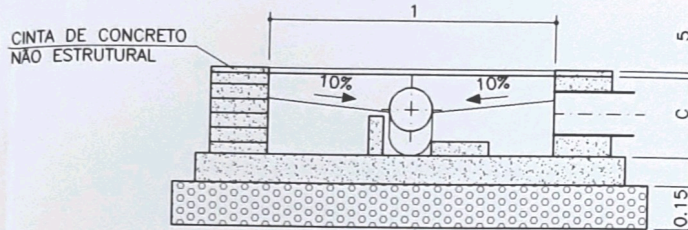

VARIÁVEL (DEVE SER SUFICIENTE PARA COBRIR O MAIOR TUBO E TAMBÉM PARA ACERTAR A ALTURA DO PV)

CONCRETO ESTRUTURAL

BRITA N° 2 (esp.=0.15m)

CAPACIDADE DE CARGA DO SOLO 1 Kg/cm²

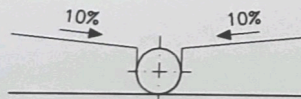
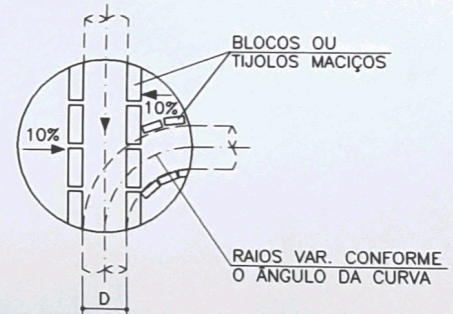
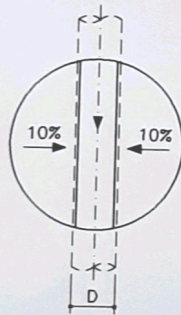
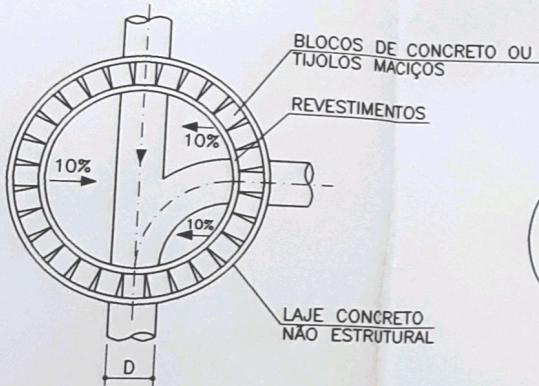

EXECUÇÃO DA CALHA QUANDO HÁ UMA SÓ ENTRADA NO PV

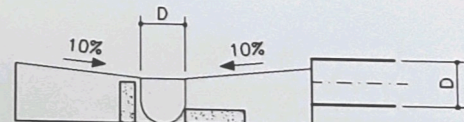

EXECUÇÃO DAS CALHAS QUANDO HÁ MAIS DE UMA ENTRADA NO PV A FORMA EM PLANTA SERÁ DADA COM TIJOLOS APARENTES SOBRE A LAJE A FORMA DA SECÇÃO (CIRCULAR) SERÁ DADA COM COLHER

FUNDAÇÃO PARA POÇOS DE VISITA EM ADUELAS DE CONCRETO PRÉ MOLDADO

SOES	DATA
CAO	

TS Engenharia

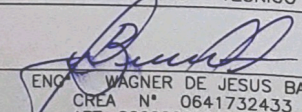
	VISTO	DATA	RESPONSÁVEL TÉCNICO
DESENHO			 ENO WAGNER DE JESUS BARATTI CREA N° 0641732433 ART: 822020030203232-1
PROJETO			
VERIFICACAO			
APROVACAO	WAGNER DE JESUS BARATTI	DEZ / 03	

Rua Holanda, 26 - Jd. Cica - Jundiaí - SP
Tel/Fax:(011) 4526-1322 - email: tsenge@proxy.com.br

TUBO DE QUEDA EM POÇO DE VISITA
PRÉ-FABRICADO EM ANÉIS DE CONCRETO

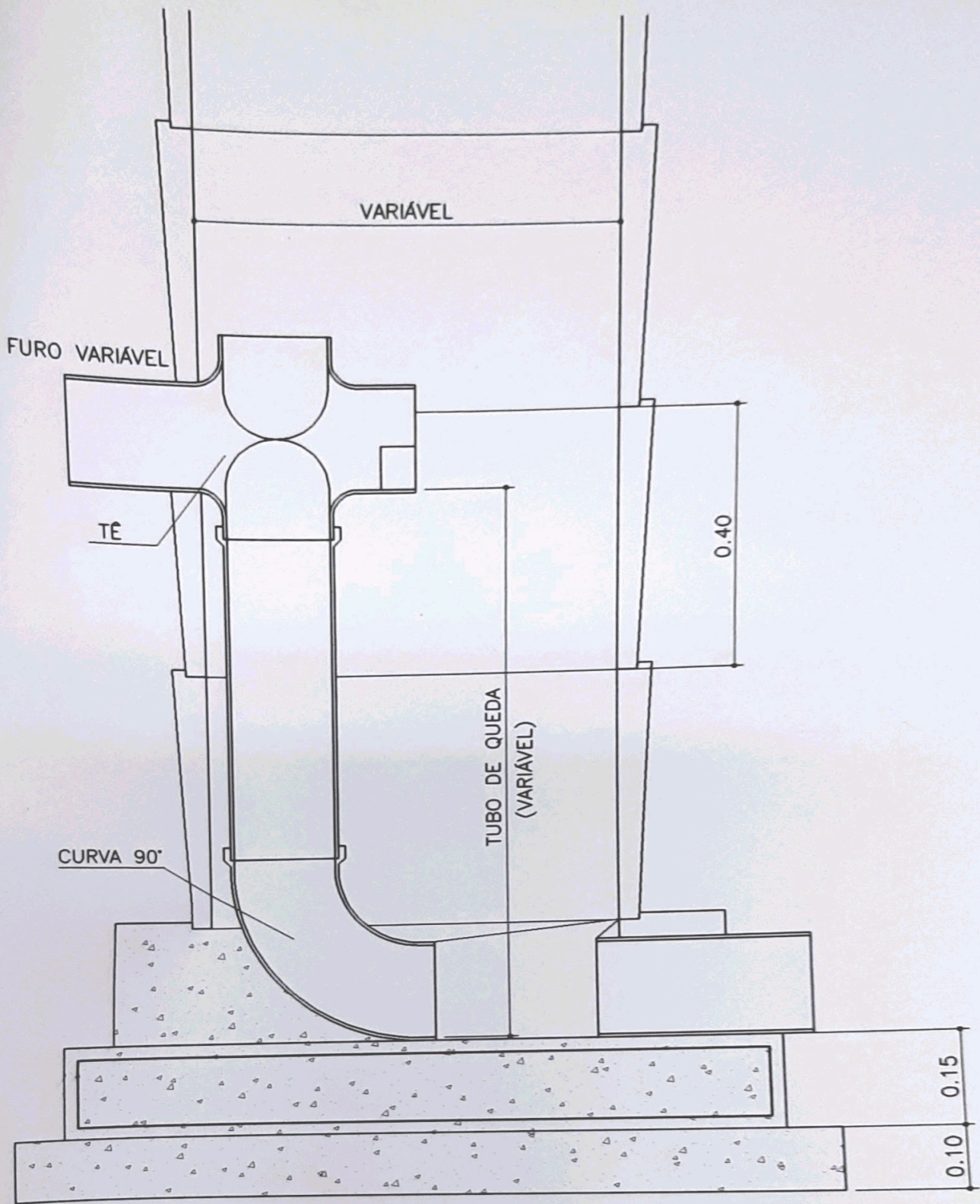

TUBO DE QUEDA

PROJETO DE REDE DE DISTRIBUIÇÃO DE ÁGUA DIMENSIONAMENTO

FOLHA

01/03

LOTEAMENTO RESIDENCIAL RESERVA DAS VIDEIRAS

000131

PROPRIETÁRIO: RESERVA DAS VIDEIRAS EMPREENDIMENTOS IMOBILIÁRIOS LTDA.

LOCAL: R. EMILIA NUNES EIDE S/N°
BAIRRO: CAPIVARI - MUNICÍPIO DE: LOUVEIRA
COMARCA DE JUNDIAÍ - ESTADO DE: SÃO PAULO



LOUVEIRA 14/05/03

Esc.: 1:1000

SITUAÇÃO

1:2000

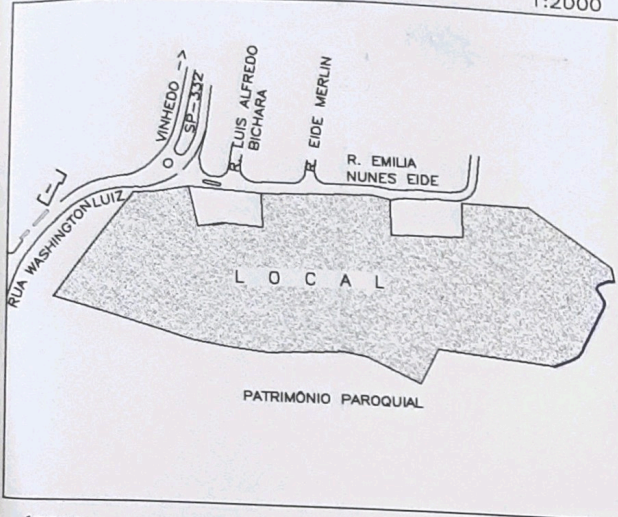

PROPRIETÁRIO:

RESERVA DAS VIDEIRAS EMPREENDIMENTOS
IMOBILIÁRIOS LTDA.

ANDRÉ LUIS MASILI

RESERVA DAS VIDEIRAS EMPREENDIMENTOS
IMOBILIÁRIOS LTDA.

DEJANIR JOSÉ THOME

ÁREAS

(%)

M²

LOTES 99	65,00	31.546,97
SISTEMA DE LAZER	10,00	4.853,38
ÁREA INSTITUCIONAL: EQUIPAMENTO COMUNITÁRIO	5,00	2.426,70
SISTEMA VIÁRIO	20,00	9.706,75
TOTAL	100,00	48.533,80

RESPONSÁVEL TÉCNICO PELO LEVANTAMENTO

ENG. CIVIL **WAGNER DE JESUS BARATTI**
CREA 0641732433
A.R.T. N° 822020030203232-1

APROVAÇÕES

APROVADA
Secretaria de Planejamento e Obras
Prefeitura Municipal de Louveira

Em 08/09/2004

EDSON RICARDO M. PISSULIN
Eng.º Civil - CREA 5080109128/D

Processo n.º 2004/4259

N= 7446700

N= 7446600

N= 7446500



PONTO DE INTERLIGAÇÃO

EUCALIPTOS

← JUNDIAI

RESERVATÓRIO 150m³
 COTA DA BASE=702,20
 NA MIMIMO=716,20
 NA MÁXIMO = 721,20
 Ø 3,18 m / H= 19,00m
 VER DESENHO DE-079-W03-03-00

DE ABASTECIMENTO DO
 RESERVATÓRIO Ø 75 mm PVC (PBA)
 (PBA) CLASSE 20 L = 319,75 m

LEGENDA

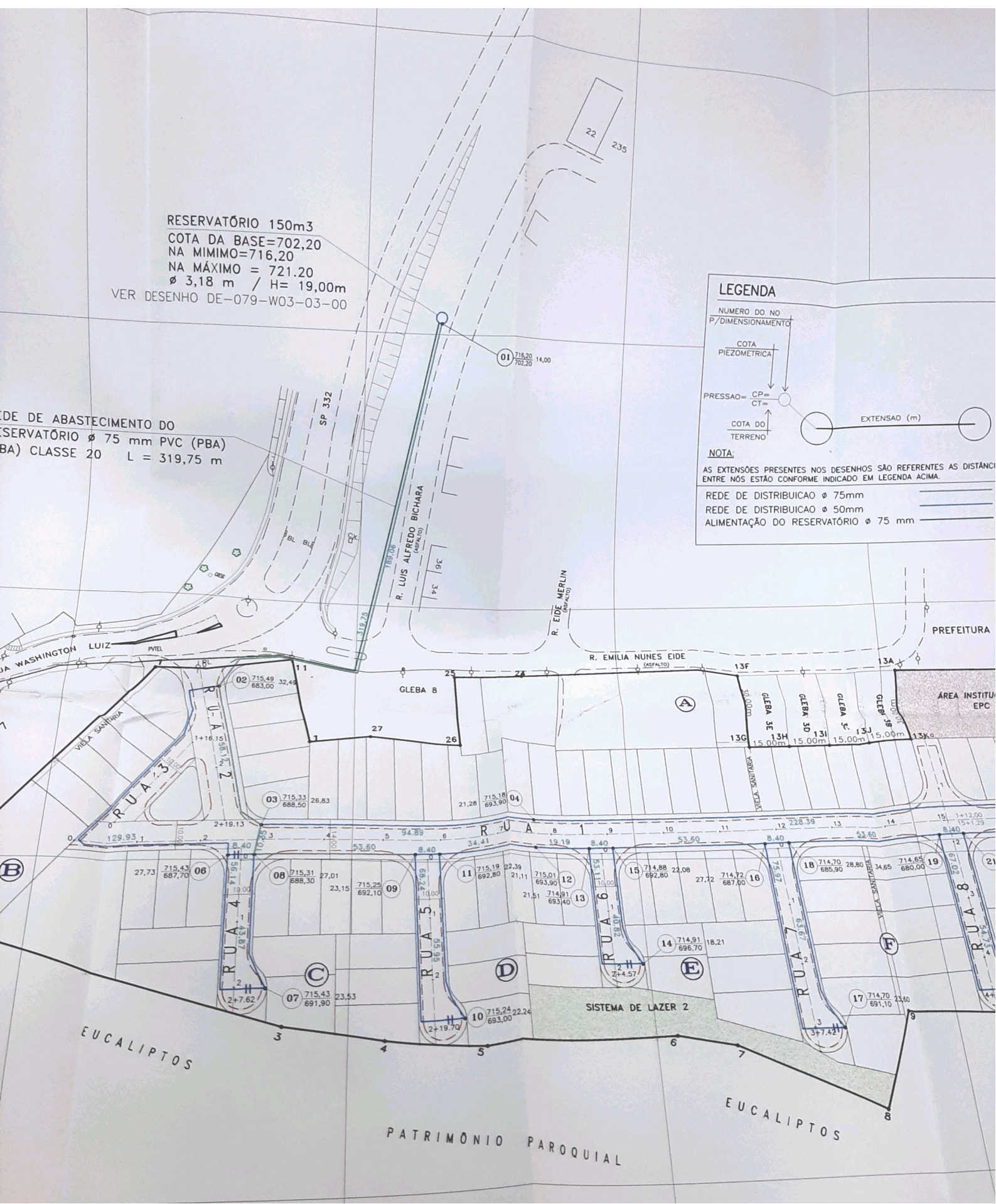
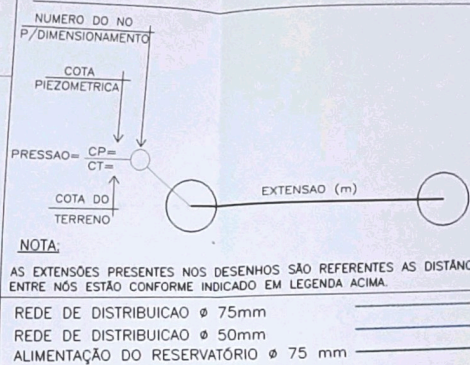

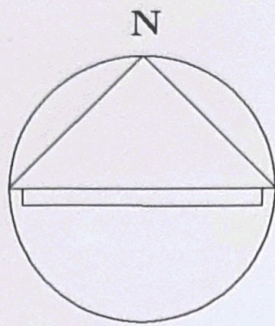

REQUISITOS URBANÍSTICOS	LEGENDA
$h = \frac{p}{n} = \frac{495}{99} = 5,0 \text{ hab./lote}$	h - população media por lote residencial unifamiliar
$d = \frac{p}{AT} = \frac{495}{4,8534} = 101,99 \text{ hab./ha}$	p - população total prevista para lotes residenciais
$k = \frac{AP}{d} = \frac{1,6987}{101,99} = 0,0167 \text{ ha}^2/\text{hab.}$	n - número de lotes residenciais unifamiliares
	d - densidade de ocupação residencial prevista para a gleba
	AT - área total da gleba (ha)
	k - coeficiente de proporcionalidade
	AP - áreas públicas (ha)

CLASSE 20.

REDE DE DISTRIBUIÇÃO:
TABELA DE COMPRIMENTO POR DIÂMETRO:

DIÂMETRO (DN)	MATERIAL	COMPRIMENTO (m)
50	PVC (PBA) CL. 20	1.302,33
75	PVC (PBA) CL. 20	311,13
	TOTAL DE REDE	1.613,46

REDE DE ALIMENTAÇÃO DO RESERVATÓRIO
TABELA DE COMPRIMENTO POR DIÂMETRO:

DIAMETRO (DN)	MATERIAL	COMPRIMENTO (m)
75	PCV (PBA) CLASSE 20	319,75

A (m)

PROJETO DE REDE DE DISTRIBUIÇÃO DE ÁGUA DETA LHAMENTO

FOLHA

02/03

LOTEAMENTO RESIDENCIAL RESERVA DAS VIDEIRAS 000132

PROPRIETÁRIO: RESERVA DAS VIDEIRAS EMPREENDIMENTOS IMOBILIÁRIOS LTDA.



LOCAL: R. EMILIA NUNES EIDE S/N°
BAIRRO: CAPIVARI – Município de LOUVEIRA
COMARCA DE JUNDIAÍ – Estado de SÃO PAULO

LOUVEIRA 14/05/03

Esc.: 1:1000

SITUAÇÃO

1:2000

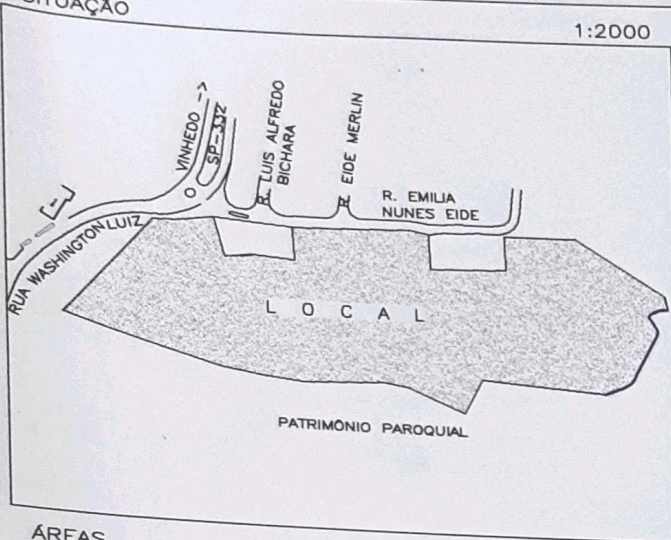

PROPRIETÁRIO:

RESERVA DAS VIDEIRAS EMPREENDIMENTOS IMOBILIÁRIOS LTDA.

ANDRÉ LUIS MASILI

RESERVA DAS VIDEIRAS EMPREENDIMENTOS IMOBILIÁRIOS LTDA.

DEJANIR JOSÉ THOME

ÁREAS

	(%)	M ²
LOTES 99	65,00	31.546,97
SISTEMA DE LAZER	10,00	4.853,38
ÁREA INSTITUCIONAL: EQUIPAMENTO COMUNITÁRIO	5,00	2.426,70
SISTEMA VIÁRIO	20,00	9.706,75
TOTAL	100,00	48.533,80

RESPONSÁVEL TÉCNICO PELO LEVANTAMENTO

ENG. CIVIL **WAGNER DE JESUS BARATTI**
CREA 0641732433
A.R.T. N° 822020030203232-1

APROVAÇÕES

APROVADA
Secretaria de Planejamento e Obras
Prefeitura Municipal de Louveira

Em 08/09/2004

EDSON RICARDO M. PISSILIN
Eng.º Civil - CREA 5060109126/D

Processo n.º 2004/4259

7446800

RESERVATÓRIO 150m³
 COTA DA BASE=702,20
 NA MIMIMO=716,20
 NA MÁXIMO = 721,20
 Ø 3,18 m / H= 19,00m
 VER DESENHO DE-079-W03-03-00

REDE DE ABASTECIMENTO DO
 RESERVATÓRIO Ø 75 mm PVC (PBA)
 (PBA) CLASSE 20 L = 319,75 m

7446700

7446600

7446500

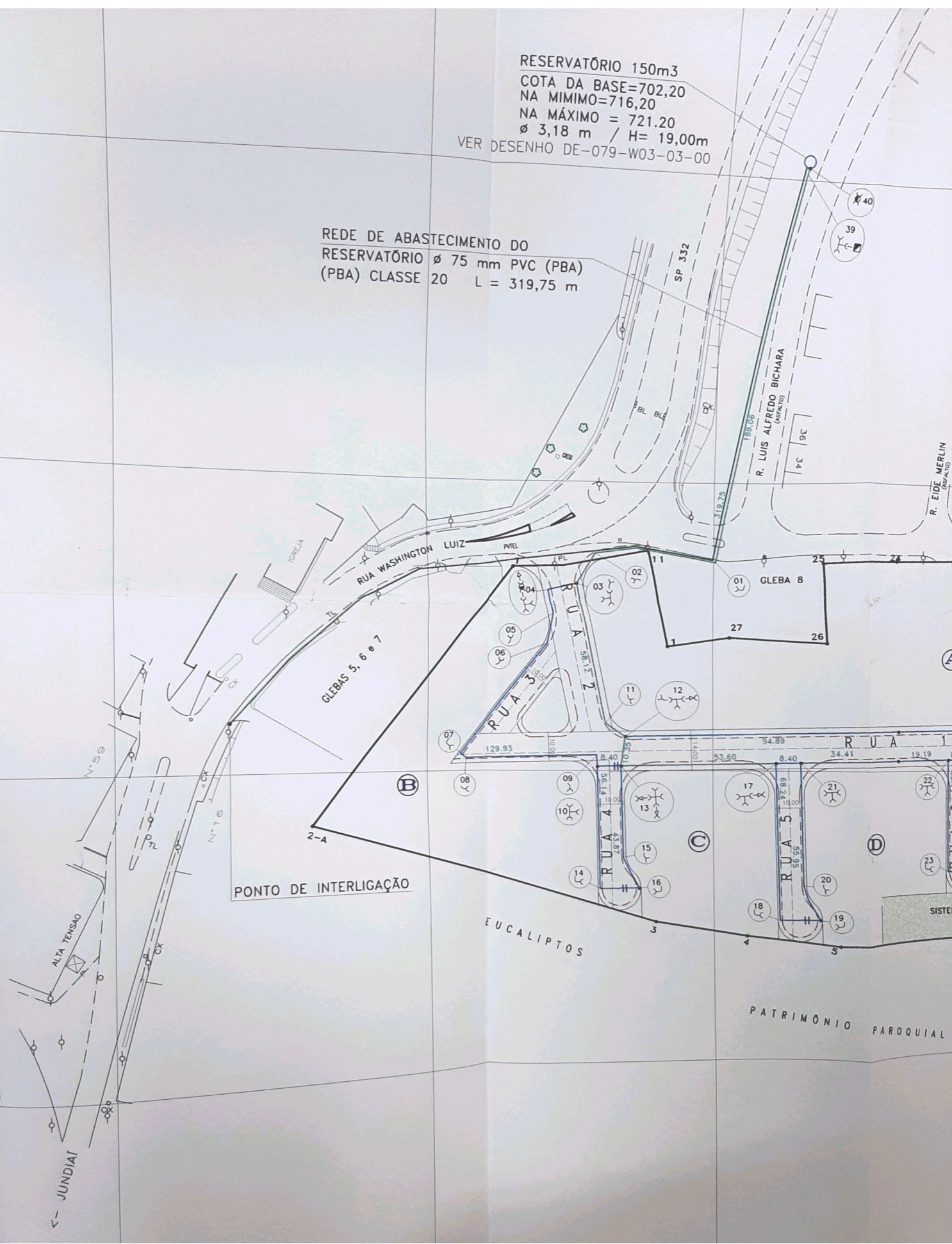

← JUNDIAI

RESERVATÓRIO 150m³
COTA DA BASE=702,20
NA MÍNIMO=716,20
NA MÁXIMO = 721,20
Ø 3,18 m / H= 19,00m
VER DESENHO DE-079-W03-03-00

REDE DE ABASTECIMENTO DO
RESERVATÓRIO Ø 75 mm PVC (PBA)
(PBA) CLASSE 20 L = 319,75 m

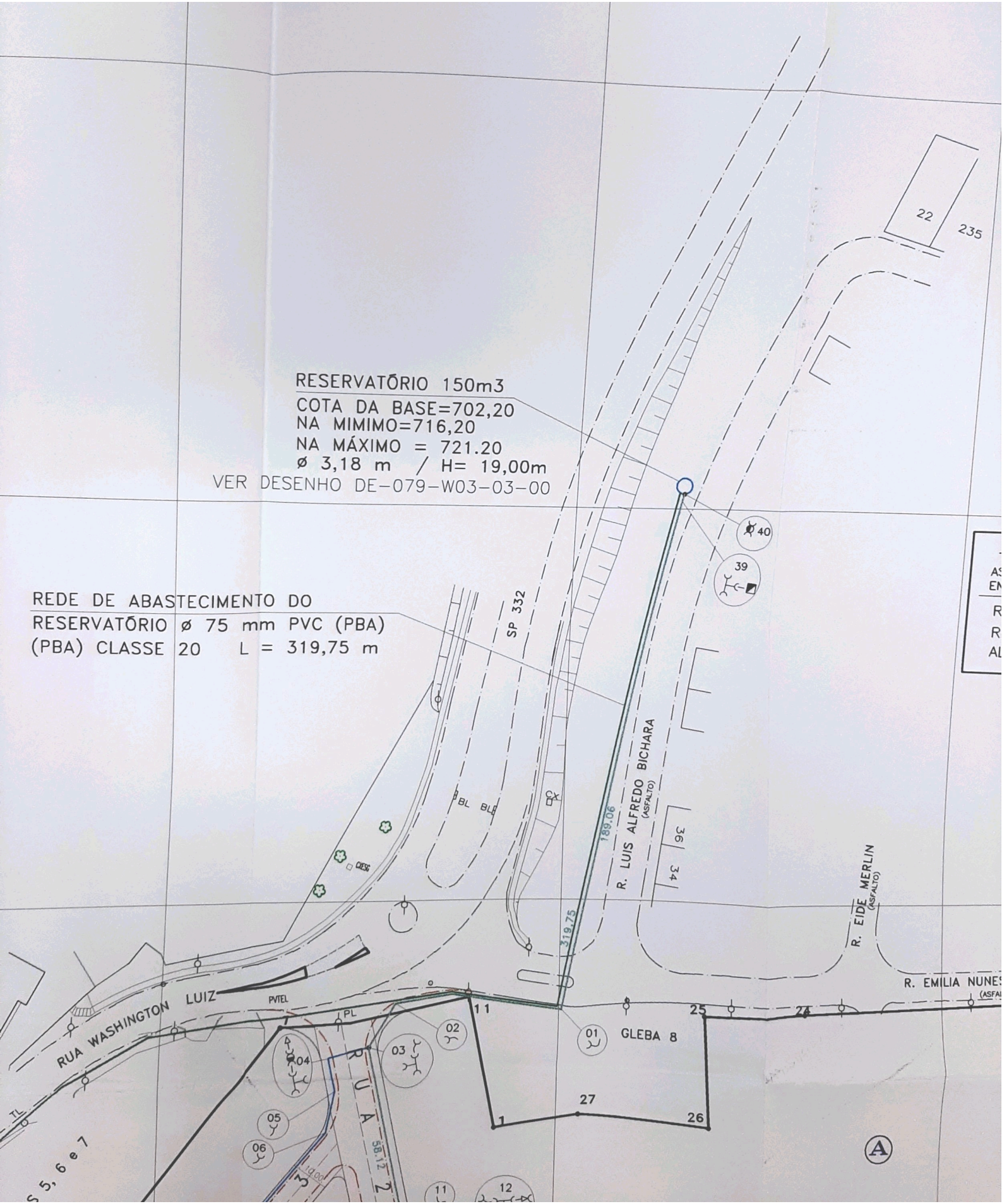

ESTECIMENTO DO
 Ø 75 mm PVC (PBA)
 20 L = 319,75 m

NOTA:
 AS EXTENSÕES PRESENTES NOS DESENHOS SÃO REFERENTES AS DISTÂNCIAS ENTRE NÓS ESTÃO CONFORME INDICADO EM LEGENDA ACIMA EM METROS.
 REDE DE DISTRIBUICAO Ø 75mm
 REDE DE DISTRIBUICAO Ø 50mm
 ALIMENTAÇÃO DO RESERVATÓRIO Ø 75 mm

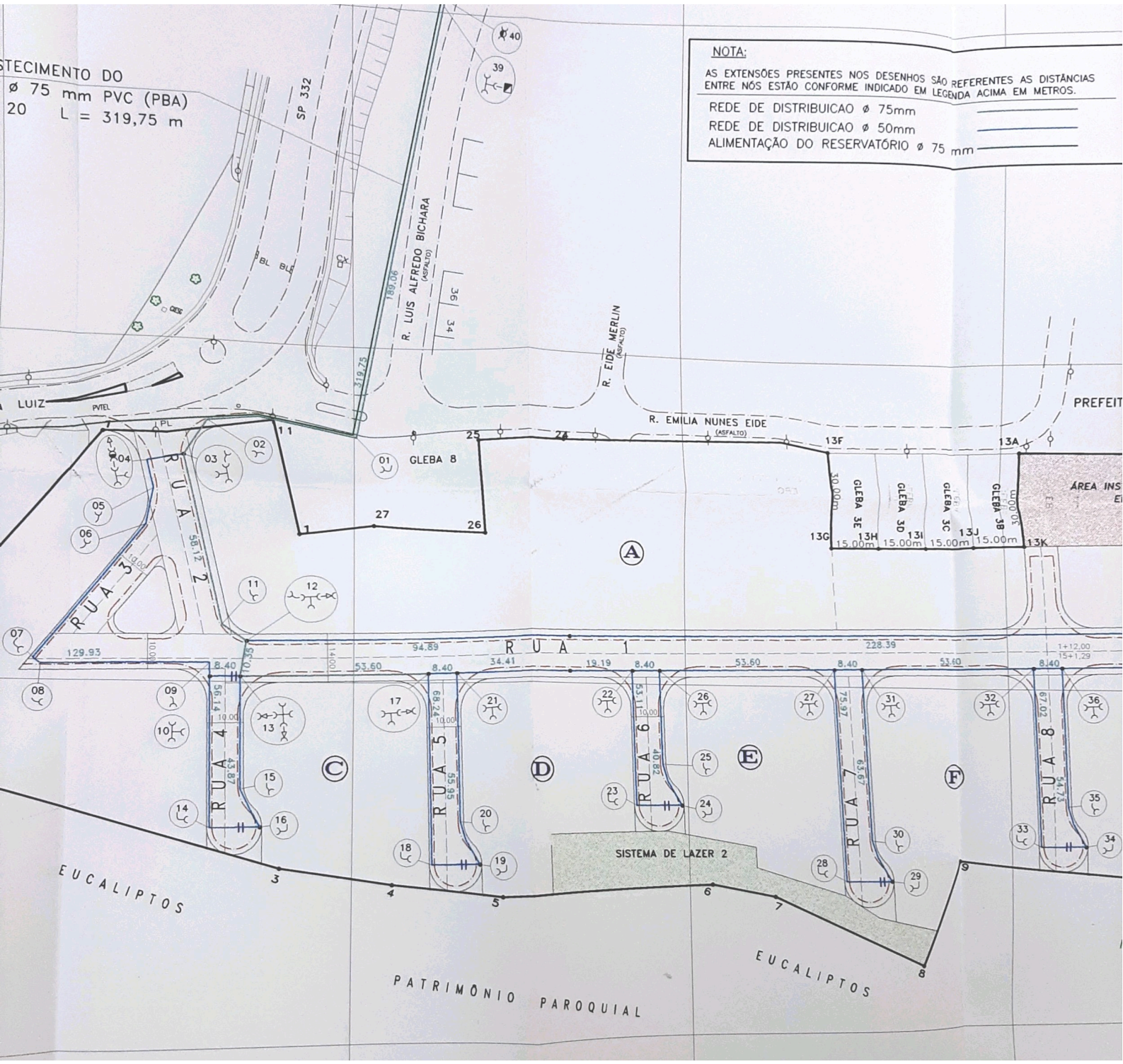

RESUMO DOS LOTES DE USO MISTO

QUADRA	LOTES	Nº LOTES
A	01 ao 04	04
B	01 ao 09	09
TOTAL	13 LOTES	

REQUISITOS URBANÍSTICOS

$$h = \frac{p}{n} = \frac{495}{99} = 5,0 \text{ hab./lote}$$

$$d = \frac{p}{AT} = \frac{495}{4,8534} = 101,99 \text{ hab./ha}$$

$$k = \frac{AP}{d} = \frac{1,6987}{101,99} = 0,0167 \text{ ha}^2/\text{hab.}$$

LEGENDA

h - população média por lote residencial unifamiliar

p - população total prevista para lotes residenciais

n - número de lotes residenciais unifamiliares

d - densidade de ocupação residencial prevista para a gleba

AT - área total da gleba (ha)

k - coeficiente de proporcionalidade

AP - áreas públicas (ha)

NOTA:

AS EXTENSÕES PRESENTES NOS DESENHOS SÃO REFERENTES AS DISTÂNCIAS ENTRE NÓS ESTÃO CONFORME INDICADO EM LEGENDA ACIMA EM METROS.

REDE DE DISTRIBUICAO \varnothing 75mm

REDE DE DISTRIBUICAO \varnothing 50mm

ALIMENTAÇÃO DO RESERVATÓRIO \varnothing 75 mm

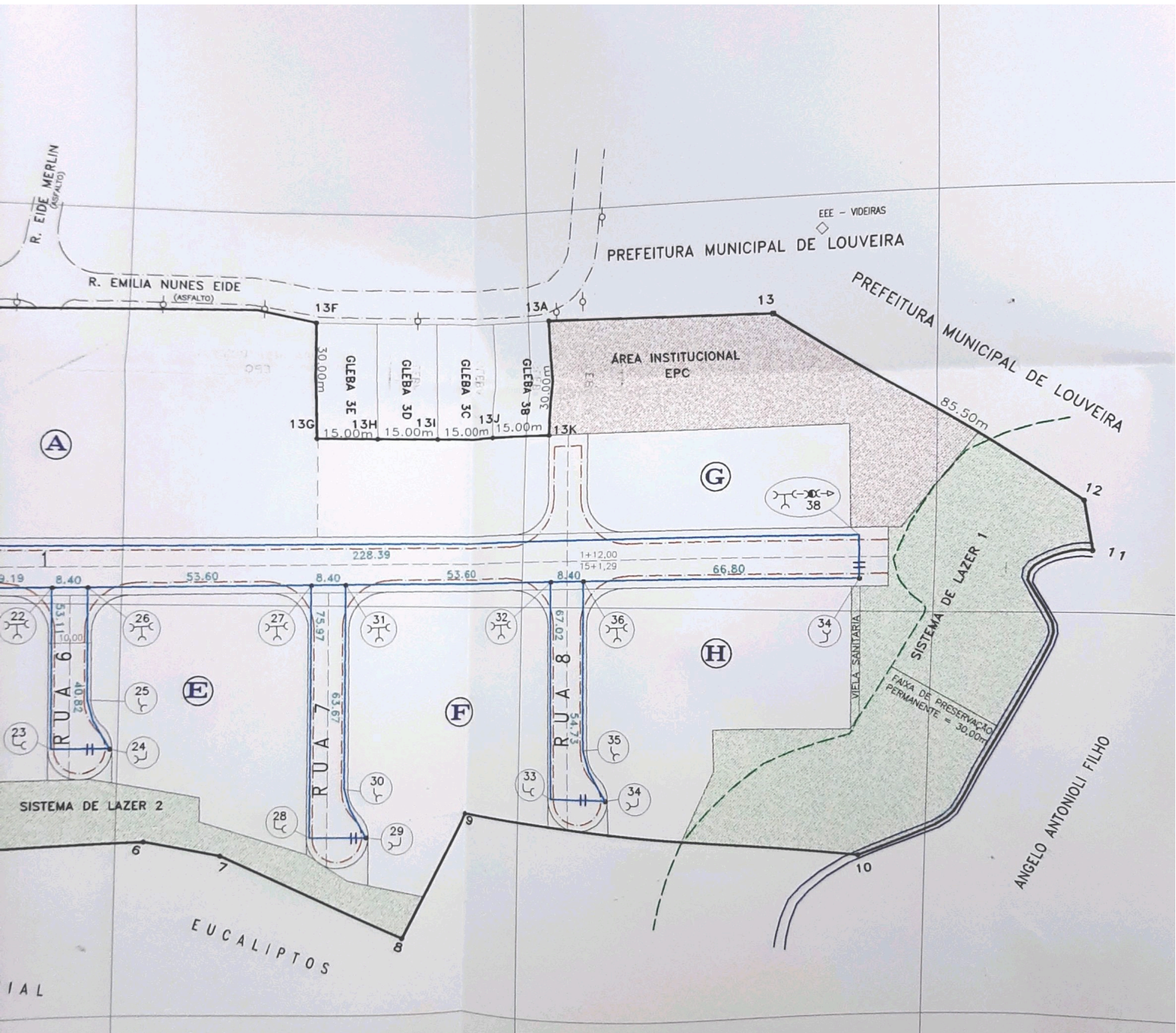

N

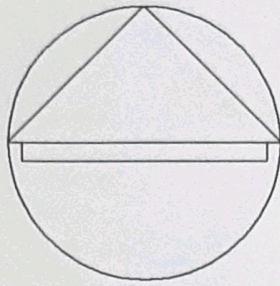

9	CURVA 90° PVC JE PB Ø 50	PÇ	1
8	CURVA 90° PVC JE PB Ø 50	PÇ	1
7	REDUÇÃO PVC JE PB Ø 75 x 50	PÇ	1
	T PVC JE BBB Ø 75 x 50	PÇ	1
6	CURVA 90° PVC JE PB Ø 50	PÇ	1
5	CURVA 22°30' PVC JE PB Ø 50	PÇ	1
4	CURVA 90° PVC JE PB Ø 50	PÇ	1
13	REDUÇÃO PVC JE PB Ø 75 x 50	PÇ	2
	X PVC JE BBB Ø 75 x 75	PÇ	1
12	REDUÇÃO PVC JE PB Ø 75 x 50	PÇ	1
	T PVC JE BBB Ø 75 x 75	PÇ	1
	CURVA 45° PVC JE PB Ø 75	PÇ	1
11	CURVA 90° PVC JE PB Ø 75	PÇ	1
10	T PVC JE BBB Ø 50 x 50	PÇ	1
9	CURVA 90° PVC JE PB Ø 50	PÇ	1
8	CURVA 45° PVC JE PB Ø 50	PÇ	1
7	CURVA 90° PVC JE PB Ø 50	PÇ	1
6	CURVA 22°30' PVC JE PB Ø 50	PÇ	1
5	CURVA 22°30' PVC JE PB Ø 50	PÇ	1
4	REGISTRO PVC JE PB Ø 50	PÇ	1
	T PVC JE BBB Ø 50 x 50	PÇ	1
3	T PVC JE BBB Ø 75 x 50	PÇ	1
	CURVA 45° PVC JE PB Ø 75	PÇ	1
2	CURVA 45° PVC JE PB Ø 75	PÇ	1
1	CURVA 90° PVC JE PB Ø 75	PÇ	1
ITEM	DESCRIÇÃO	UN.	QUANT.

LISTA DE PEÇAS – REDE DE DISTRIBUIÇÃO

40	REGISTRO PVC JE PB Ø 75	PÇ	1
39	HIDRANTE DE COLUNA COMPLETO	PÇ	1
	T PVC JE BBB Ø 75 x 75	PÇ	1
38	REGISTRO PVC JE PB Ø 50	PÇ	1
	T PVC JE BBB Ø 50 x 50	PÇ	1
37	CURVA 90° PVC JE PB Ø 50	PÇ	1
36	T PVC JE BBB Ø 50 x 50	PÇ	1
35	CURVA 22°30' PVC JE PB Ø 50	PÇ	1
34	CURVA 90° PVC JE PB Ø 50	PÇ	1
33	CURVA 90° PVC JE PB Ø 50	PÇ	1
32	T PVC JE BBB Ø 50 x 50	PÇ	1
31	T PVC JE BBB Ø 50 x 50	PÇ	1
30	CURVA 22°30' PVC JE PB Ø 50	PÇ	1
29	CURVA 90° PVC JE PB Ø 50	PÇ	1
28	CURVA 90° PVC JE PB Ø 50	PÇ	1
27	T PVC JE BBB Ø 50 x 50	PÇ	1
26	T PVC JE BBB Ø 50 x 50	PÇ	1
25	CURVA 22°30' PVC JE PB Ø 50	PÇ	1
24	CURVA 90° PVC JE PB Ø 50	PÇ	1
23	CURVA 90° PVC JE PB Ø 50	PÇ	1
22	T PVC JE BBB Ø 50 x 50	PÇ	1
21	T PVC JE BBB Ø 50 x 50	PÇ	1
20	CURVA 22°30' PVC JE PB Ø 50	PÇ	1
ITEM	DESCRIÇÃO	UN.	QUANT.

LISTA DE PEÇAS – REDE DE DISTRIBUIÇÃO

PLANTA DE LOCALIZAÇÃO

RESERVATÓRIO 150m³
COTA DA BASE=702,20
NA MIMIMO=716,20
NA MÁXIMO = 721.20
Ø 3,18 m / H= 19,00m

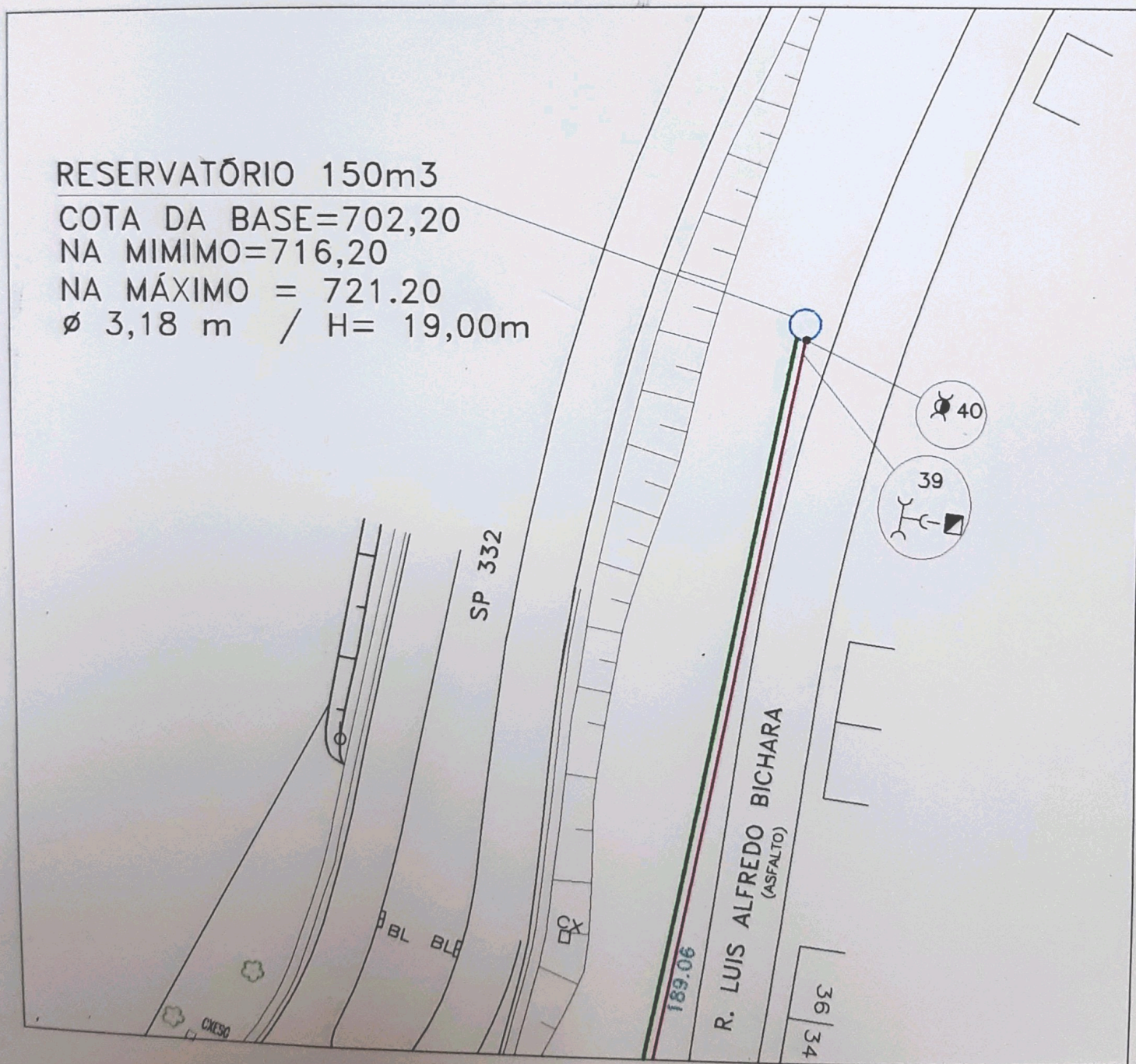

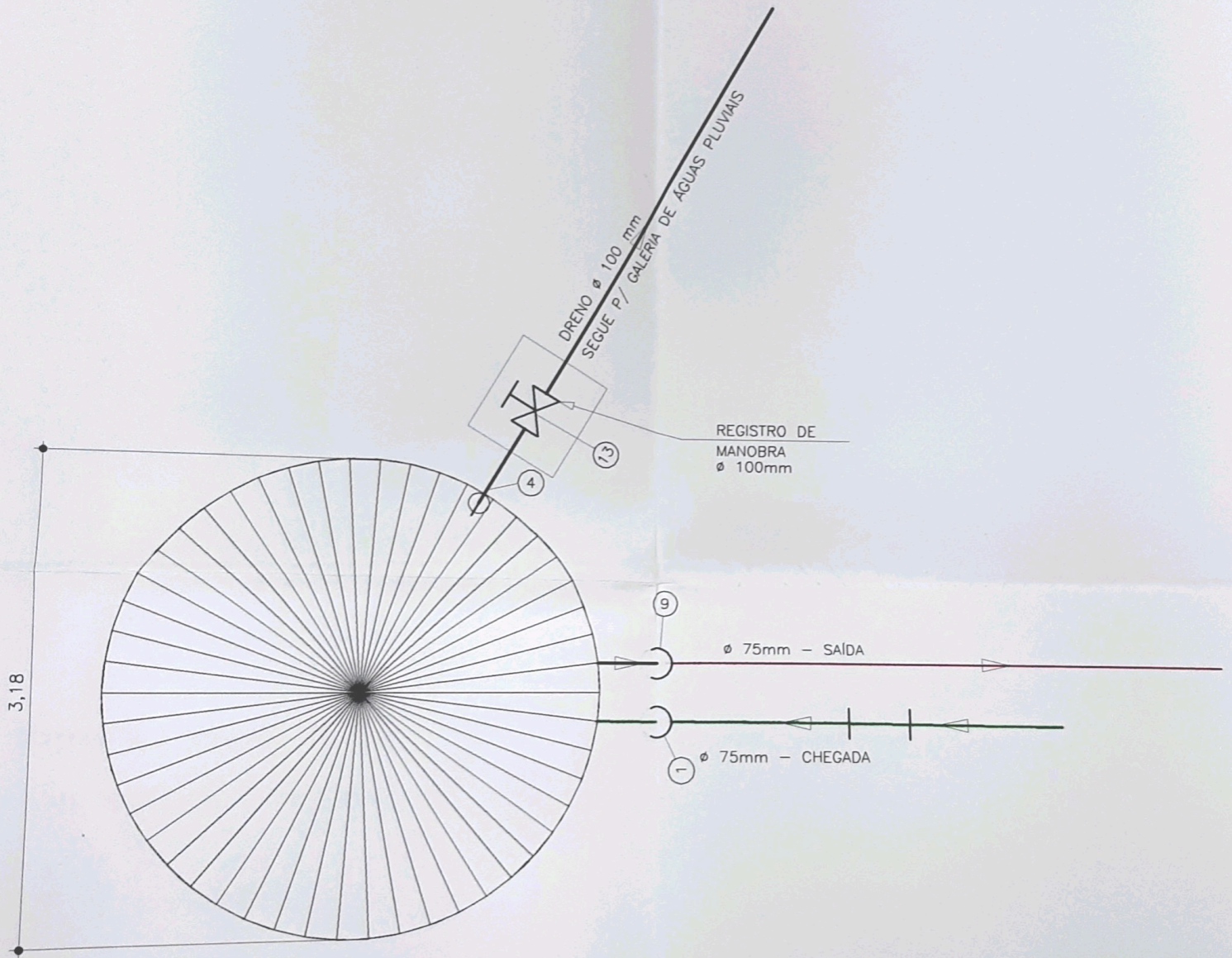

PLANTA
S/ESC.

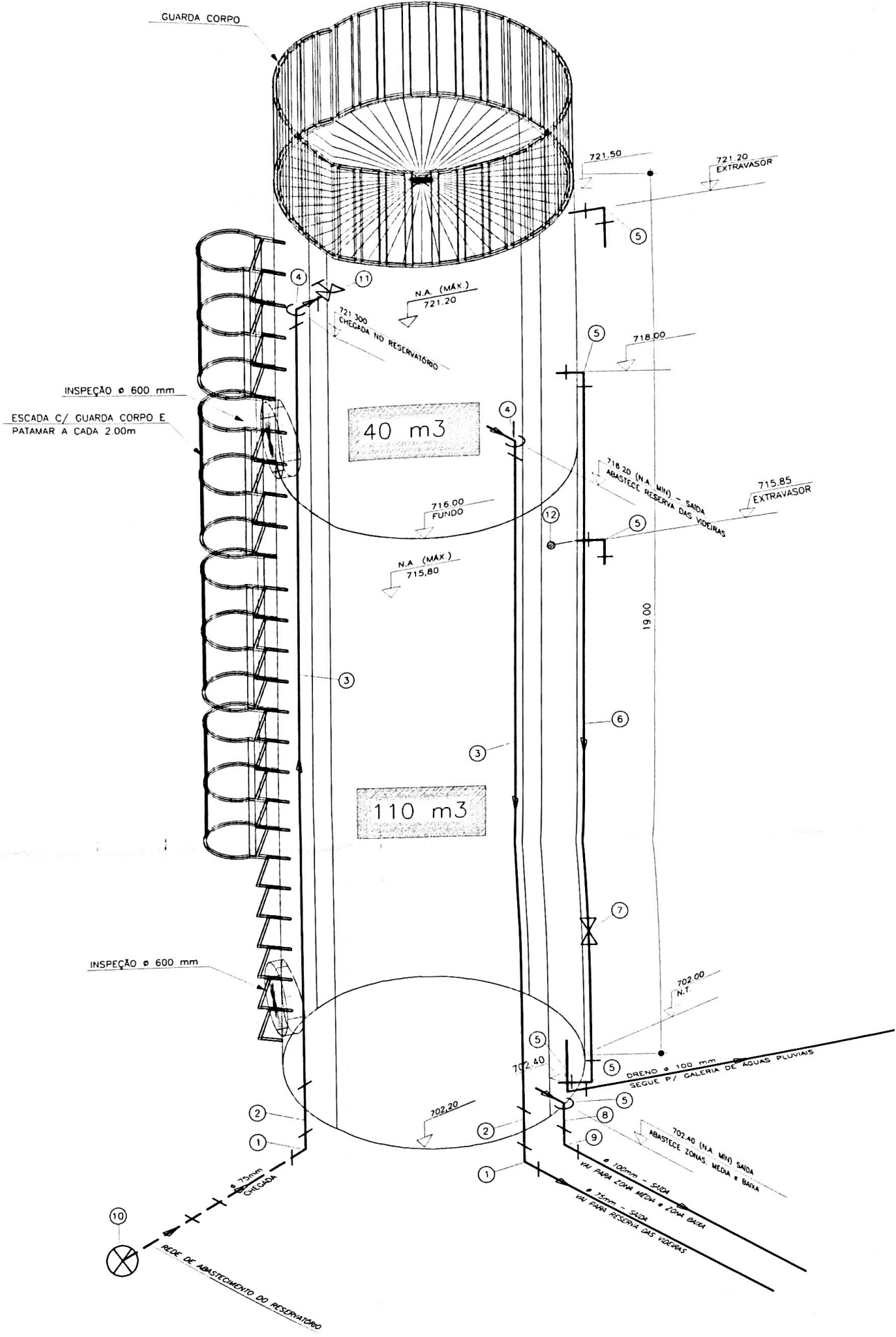

VISTA ISOMÉTRICA
S/ESC.

NOTA

1 - A EXECUÇÃO DA OBRA DEVERÁ SEGUIR AS ESPECIFICAÇÕES APRESENTADAS NOS VOLUMES I e II DE ESPECIFICAÇÃO TÉCNICA, REGULAMENTAÇÃO DE PREÇOS E CRITÉRIOS DE MEDIÇÃO DA SABESP.

000133



17			
16			
15			
14			
13			
12	BÓIA DE NÍVEL ALTO E BAIXO	PÇ	1
11	REGISTRO DE ENTRADA COM BÓIA Ø 100 mm	PÇ	1
10	MEDIDOR ELETROMAGNETICO DE VAZÃO Ø 100 mm	PÇ	1
9	CURVA 90° F'F' COM BOLSAS JUNTA ELÁSTICA Ø 100 mm	PÇ	1
8	TUBO F'F' COM FLANGE E PONTA JUNTA ELÁSTICA PN-10 L=1400mm Ø100mm	PÇ	1
7	REGISTRO DE ESFERA F'F' COM FLANGES PN-10 Ø 100 mm COM SOLENÓIDE PARA ABERTURA E FECHAMENTO ELÉTRICO	PÇ	1
6	TUBO F'F' COM FLANGES PN-10 Ø 100 mm	m	15.6
5	CURVA 90° F'F' COM FLANGES PN-10 Ø 100 mm	PÇ	6
4	CURVA 90° F'F' COM FLANGES PN-10 Ø 75 mm	PÇ	2
3	TUBO F'F' COM FLANGES PN-10 Ø 75 mm	m	38
2	TUBO F'F' COM FLANGE E PONTA JUNTA ELÁSTICA PN-10 L=1000mm Ø75mm	PÇ	2
1	CURVA 90° F'F' COM BOLSAS JUNTA ELÁSTICA Ø 75 mm	PÇ	2
ITEM	DESCRIÇÃO	UN.	QUANT.

APROVADA LISTA DE MATERIAIS

Secretaria de Planejamento e Obras
 Prefeitura Municipal de Louveira

Em 08/09/2004

EDSON RICARDO DE PISSUINI
 Eng.º Civil - CREA 53001301205

Processo nº 42.500/2004 **RESERVA DAS VEIDEIRAS EMPREENDIMENTOS IMOBILIÁRIOS LTDA.**

OBJETO	Loteamento Residencial Reserva das Videiras	DATA	12/03
LOCAL	Rua EMILIA NUNES EIDE S/Nº BAIRRO CAPIVARI - MUNICÍPIO LOUVEIRA - S.P.	ESC.	INDICADA
		FOLHA	03/03
TÍTULO:	RESERVATÓRIO METÁLICO APOIADO - ELEVADO	DESENHO:	DE-079-03-W03-01-00

PROJETO DE DRENAGEM

FOLHA:

01/02

LOTEAMENTO RESIDENCIAL RESERVA DAS VIDEIRAS 000134

PROPRIETÁRIO: RESERVA DAS VIDEIRAS EMPREENDIMENTOS IMOBILIÁRIOS LTDA.

LOCAL: R. EMILIA NUNES EIDE S/N°
BAIRRO: CAPIVARI - MUNICIPIO DE: LOUVEIRA
COMARCA DE JUNDIAÍ - ESTADO DE: SÃO PAULO

LOUVEIRA 14/05/03

Esc.: 1:1000

SITUAÇÃO

1:2000

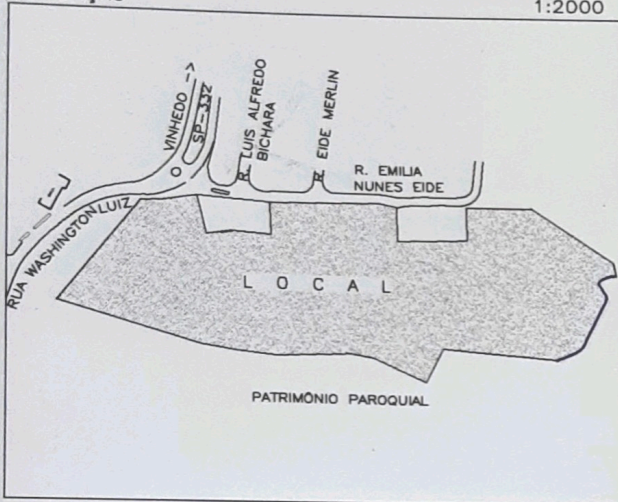

PROPRIETÁRIO:

RESERVA DAS VIDEIRAS EMPREENDIMENTOS
IMOBILIÁRIOS LTDA.

ANDRÉ LUIS MASILI

RESERVA DAS VIDEIRAS EMPREENDIMENTOS
IMOBILIÁRIOS LTDA.

DEJANIR JOSÉ THOME

ÁREAS

(%)

M²

LOTES 99	65,00	31.546,97
SISTEMA DE LAZER	10,00	4.853,38
ÁREA INSTITUCIONAL: EQUIPAMENTO COMUNITÁRIO	5,00	2.426,70
SISTEMA VIÁRIO	20,00	9.706,75
TOTAL	100,00	48.533,80

RESPONSÁVEL TÉCNICO PELO LEVANTAMENTO

ENG. CIVIL **WAGNER DE JESUS BARATTI**
CREA 0641732433

A.R.T. N° 822020030203232-1

APROVAÇÕES

APROVADA
Secretaria de Planejamento e Obras
Prefeitura Municipal de Louveira

Em 08/09/2004

EDSON RICARDO PISSULIN
Eng.º Civil - CREA 5000109128/D

Processo n.º 2004/4259

446900

REQUISITOS URBANÍSTICOS	LEGENDA
$h = \frac{p}{n} = \frac{495}{99} = 5,0 \text{ hab./lote}$	h - população media por lote residencial unifamiliar
$d = \frac{p}{AT} = \frac{495}{4,8534} = 101,99 \text{ hab./ha}$	p - população total prevista para lotes residenciais
$k = \frac{AP}{d} = \frac{1,6987}{101,99} = 0,0167 \text{ ha}^2/\text{hab.}$	n - número de lotes residenciais unifamiliares
	d - densidade de ocupação residencial prevista para a gleba
	AT - área total da gleba (ha)
	k - coeficiente de proporcionalidade
	AP - áreas públicas (ha)

5800

RESUMO DOS LOTES DE USO MISTO

QUADRA	LOTES	Nº LOTES
A	01 ao 04	04
B	01 ao 09	09
TOTAL	13 LOTES	

N= 7446700

7446600

500

JUNDIAI



DETALHAMENTO SARJETÃO

SEM ESCALA

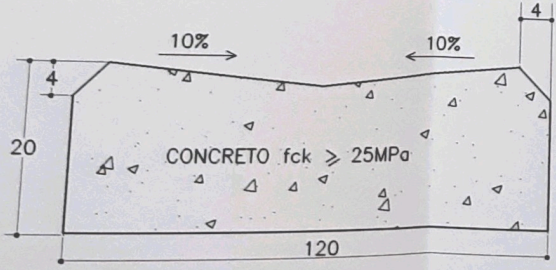

DETALHAMENTO GUIA

SEM ESCALA

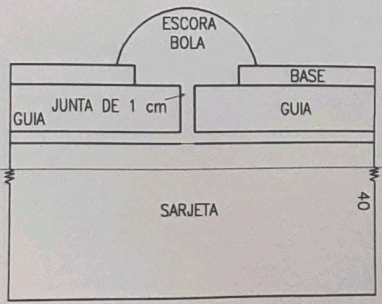
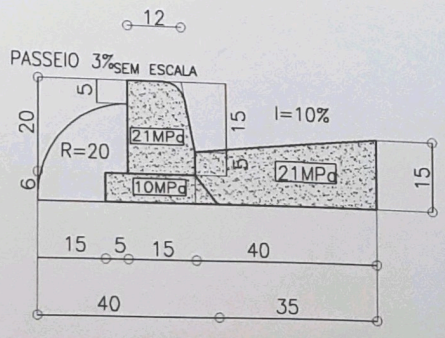

299900

300000

300100

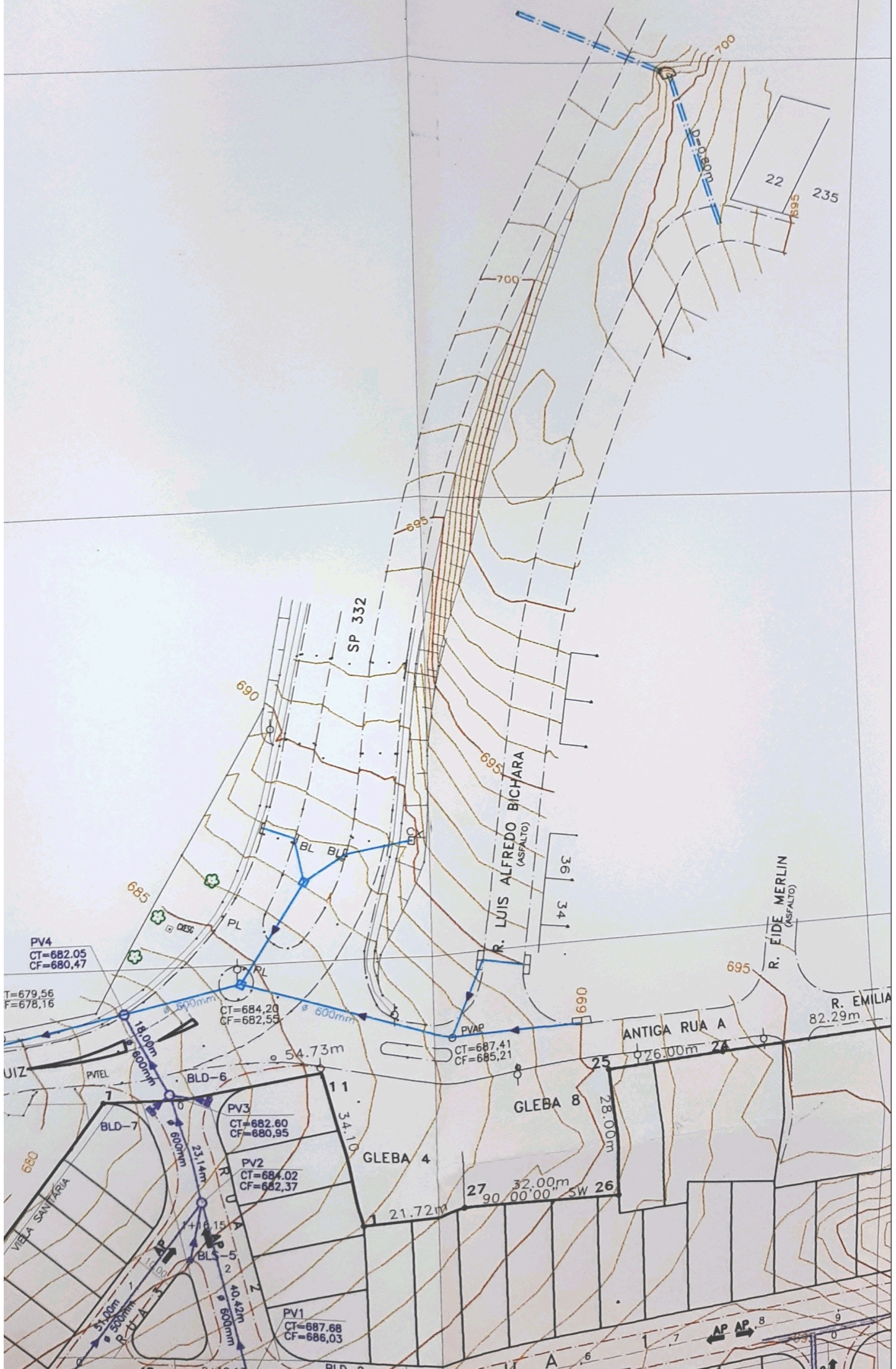

PV4
CT=682.05
CF=680.47

T=679.56
F=678.16

PV3
CT=682.60
CF=680.95

PV2
CT=684.02
CF=682.37

PV1
CT=687.68
CF=686.03

PVAR
CT=687.41
CF=685.21

22
235

UIZ

VILA SANTÁRIA

R. U

R. U

R. U

R. U

R. U

R. U

R. U

R. U

R. U

ANTIGA RUA A

R. ÉIDE MERLIN (ASFALTO)

R. EMILIA

SP 332

R. LUIS ALFREDO BICHARA (ASFALTO)

7

7

7

7

7

7

7

7

7

7

7

BLD-7

BLD-6

BLD-5

BLD-4

BLD-3

BLD-2

BLD-1

BLD-0

BLD-1

BLD-2

GLEBA 4

GLEBA 8

GLEBA 25

GLEBA 24

GLEBA 26

21.72m

32.00m

90.00'00"

28.00m

54.73m

18.00m

600mm

600mm

600mm

600mm

600mm

600mm

600mm

600mm

600mm

600mm

600mm

600mm

600mm

600mm

600mm

600mm

600mm

600mm

600mm

600mm

600mm

600mm

600mm

600mm

600mm

600mm

600mm

600mm

600mm

600mm

600mm

600mm

600mm

600mm

600mm

600mm

895

695

069

690

695

700

700

D=0.600m

700

700

700

700

700

700

700

700

700

700

700

700

700

700

700

700

700

700

700

700

700

700

700

700

700

700

2+19.13

2+19.13

2+19.13

2+19.13

2+19.13

2+19.13

2+19.13

2+19.13

2+19.13

2+19.13

AP

AP

AP

AP

AP

AP

AP

AP

AP

AP

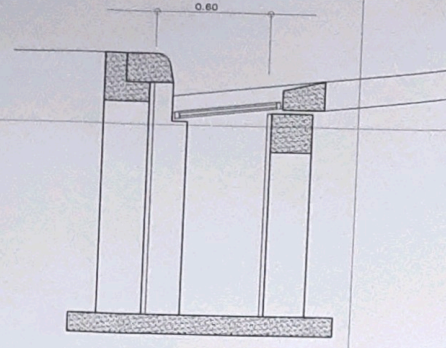

CORTE BB

NOTAS:

- 1 - COTAS E DIMENSÕES EM METRO.
- 2 - TUBO DE CONCRETO CLASSE CA-2 CONFORME NBR-9794/87 DA ABNT, ASSENTADO SOBRE BERÇO DE BRITA, EXCETO ONDE INDICADO.
- 3 - AJUSTAR A SARJETA COM GUIA E SARJETA EXISTENTE.
- 4 - AS SARJETAS DEVERÃO SER DOTADAS DE JUNTAS SECAS A CADA 6m.
- 5 - TUBOS NÃO COTADOS $\phi = 400\text{mm}$

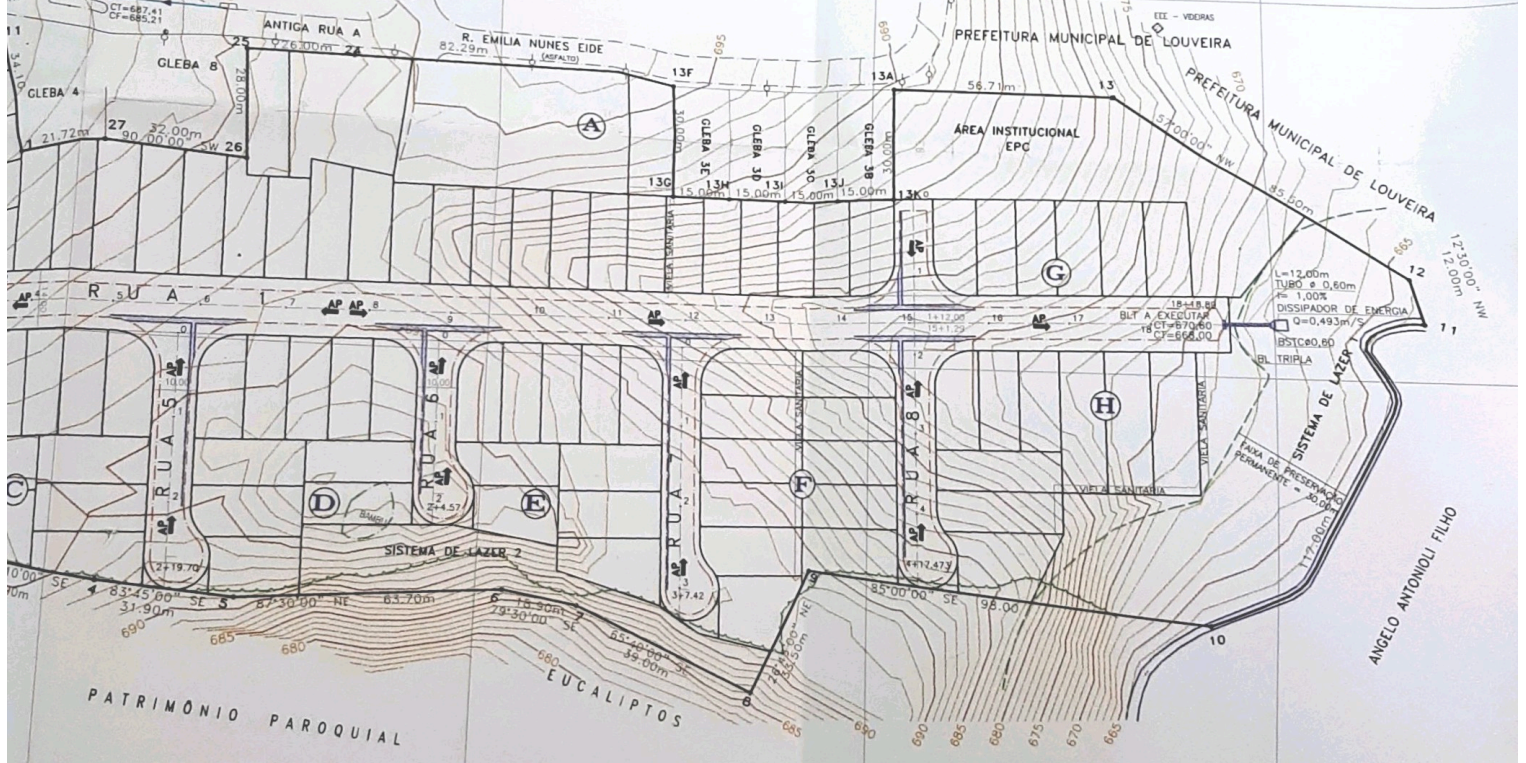

DETALHAMENTO DE BUEIRO SIMPLES DE CONCRETO SEM ESCALA

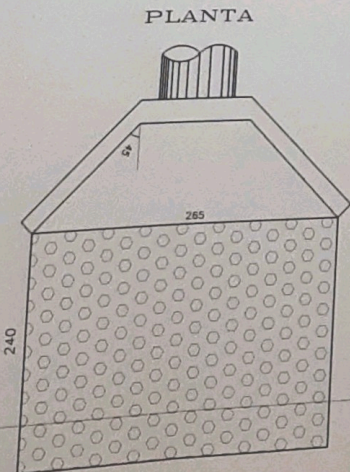

PLANTA

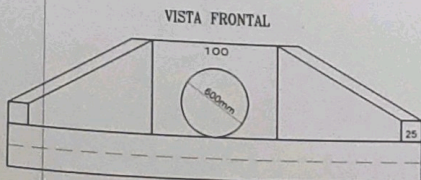

VISTA FRONTAL

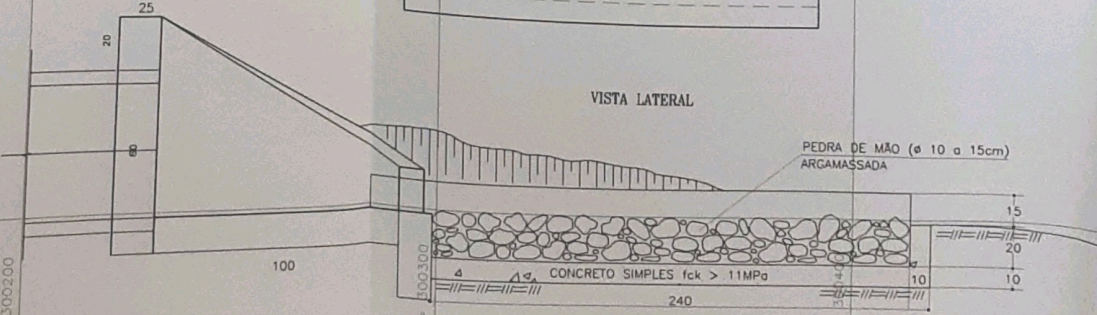

VISTA LATERAL

PEDRA DE MÃO (φ 10 a 15cm) ARGAMASSADA

CONCRETO SIMPLES fck > 11MPa

DETALHAMENTO DE BOCA DE LOBO DUPLA

SEM ESCALA

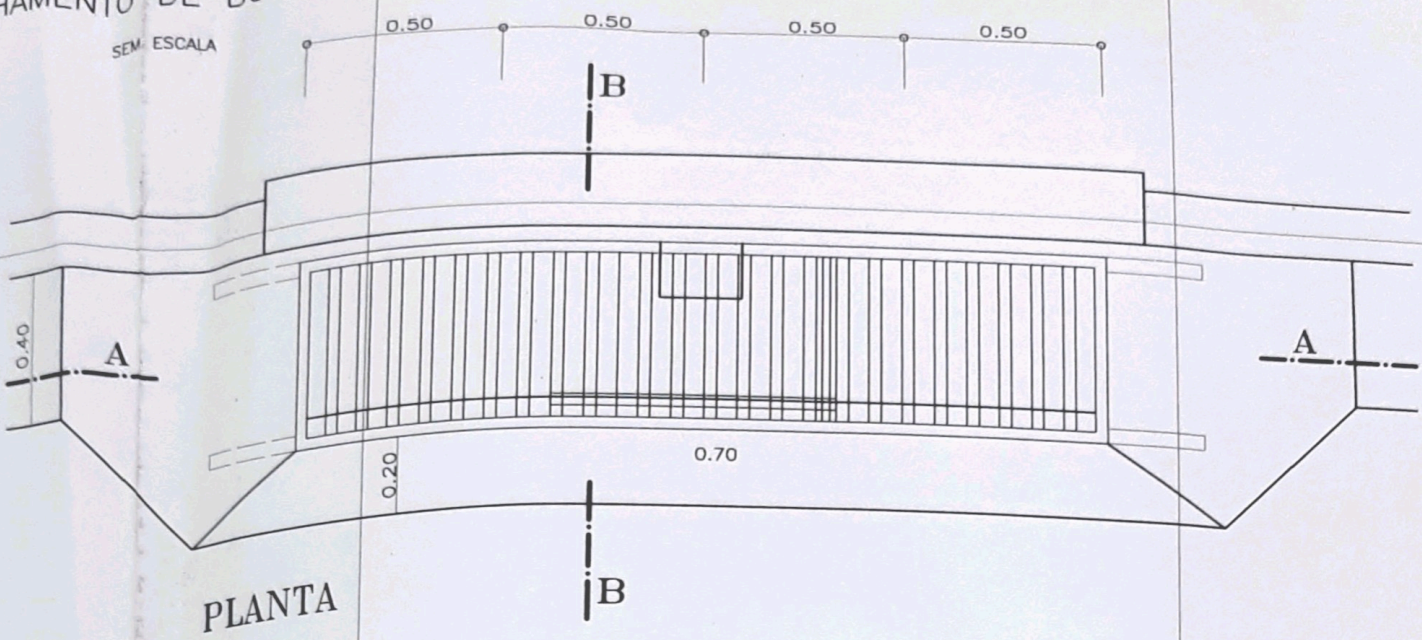



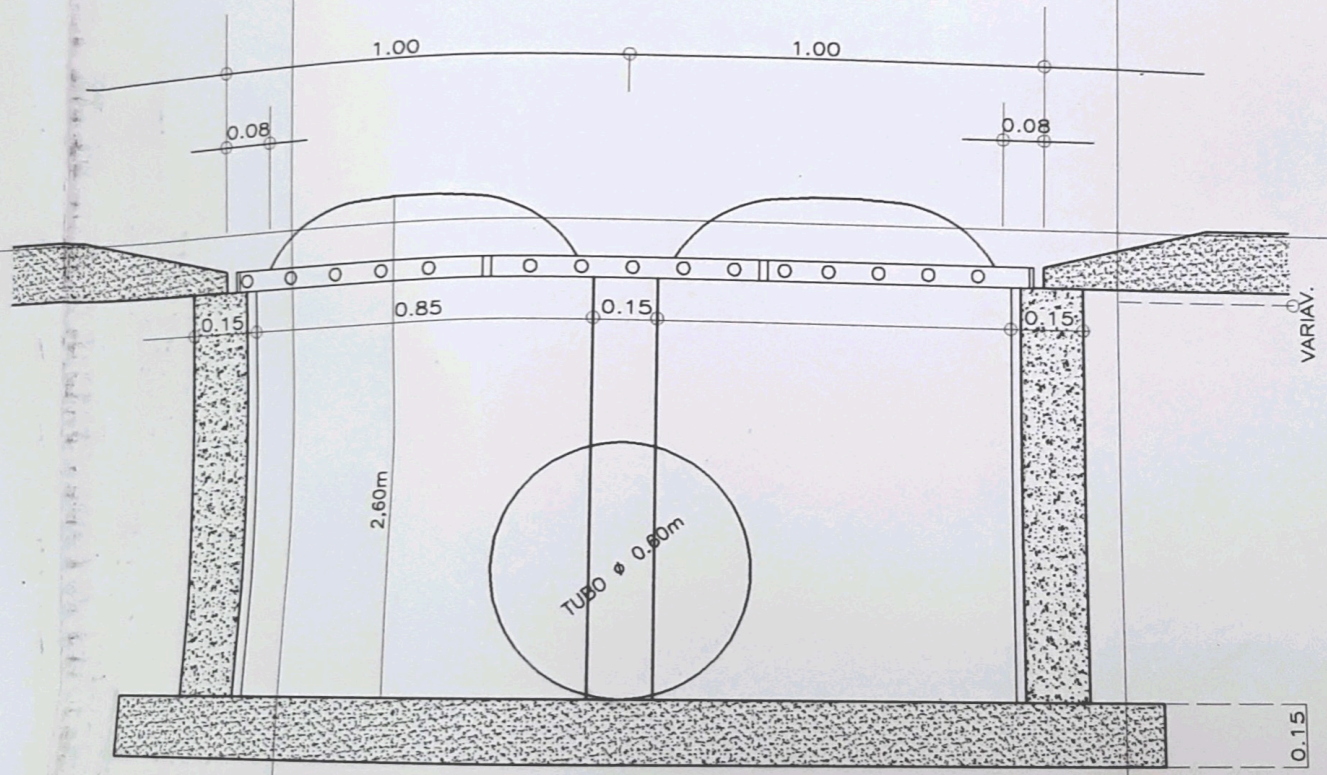

PLANTA



CORTE AA

LEGENDA

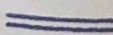
-  BLD BOCA DE LOBO DUPLA
-  PV
-  REDE EXISTENTE
-  REDE PROJETADA
-  SARJETÃO

300500

300600

PROJETO DE DRENAGEM

FOLHA:

02/02

LOTEAMENTO RESIDENCIAL RESERVA DAS VIDEIRAS

000135

PROPRIETÁRIO: RESERVA DAS VIDEIRAS EMPREENDIMENTOS IMOBILIÁRIOS LTDA.



LOCAL: R. EMILIA NUNES EIDE S/N°
BAIRRO: CAPIVARI – MUNICÍPIO DE: LOUVEIRA
COMARCA DE JUNDIAÍ – ESTADO DE: SÃO PAULO

LOUVEIRA 14/05/03

Esc.: 1:1000

SITUAÇÃO

1:2000

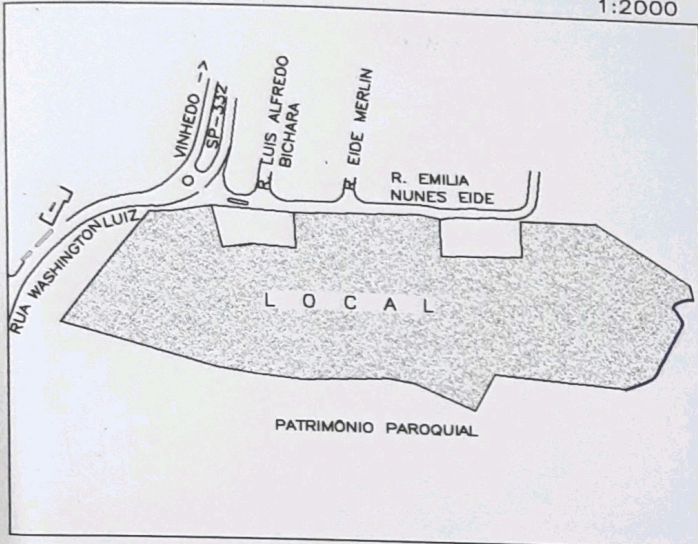

PROPRIETÁRIO:

RESERVA DAS VIDEIRAS EMPREENDIMENTOS IMOBILIÁRIOS LTDA.

ANDRÉ LUIS MASILI

RESERVA DAS VIDEIRAS EMPREENDIMENTOS IMOBILIÁRIOS LTDA.

DEJANIR JOSÉ THOME

ÁREAS

(%)

M²

LOTES 99	65,00	31.546,97
SISTEMA DE LAZER	10,00	4.853,38
ÁREA INSTITUCIONAL: EQUIPAMENTO COMUNITÁRIO	5,00	2.426,70
SISTEMA VIÁRIO	20,00	9.706,75
TOTAL	100,00	48.533,80

RESPONSÁVEL TÉCNICO PELO LEVANTAMENTO

ENG. CIVIL **WAGNER DE JESUS BARATTI**
CREA 0641732433
A.R.T. N° 822020030203232-1

APROVAÇÕES

APROVADA
Secretaria de Planejamento e Obras
Prefeitura Municipal de Louveira

Em 08/09/2004

EDSON RICARDO M. P. SULLIN
Eng.º Civil - CREA 5080109128/D

Processo n.º 2004/4259

7446700

500

← JUNDIAI



IGREJA

RUA WASHINGTON LUIZ

GLEBAS 5, 6 e 7

A20

1.972,00

A14

2.083,00

A21

1.881,00

(B)

A19

3.026,00

73°37'00" SE

124.00m

EUCALIPTOS

ALTA TENSAO

N° 59

N° 76

8L 54.73m

RUA A

1+16.15

2

2 AP

10.00

2+19.13

2

2 AP

10.00

2 AP

1

2 AP

10.00

2 AP

2+7.62

2

2 AP

1

2 AP

1

2 AP

1

2 AP

1

2 AP

1

2 AP

1

2 AP

1

2 AP

1

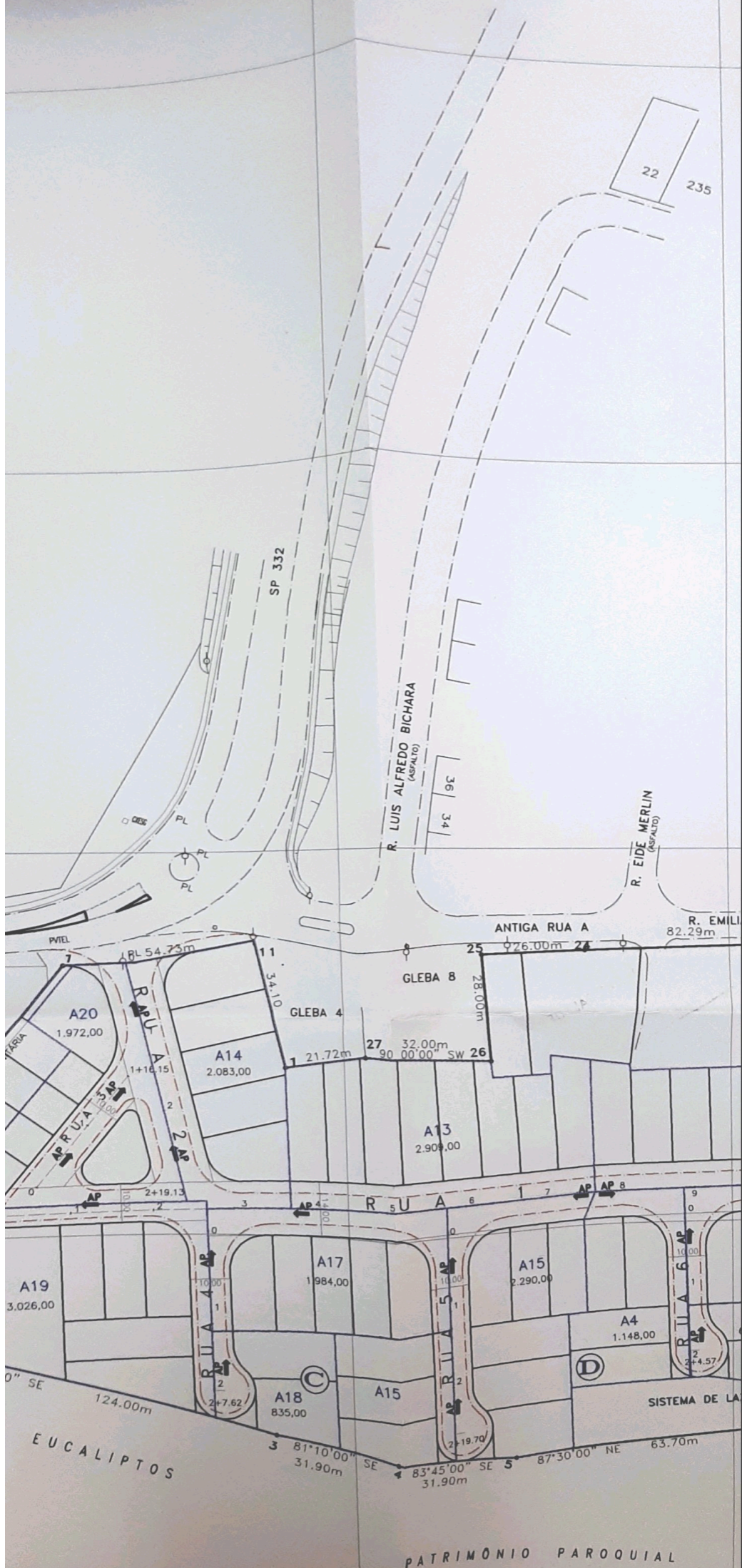

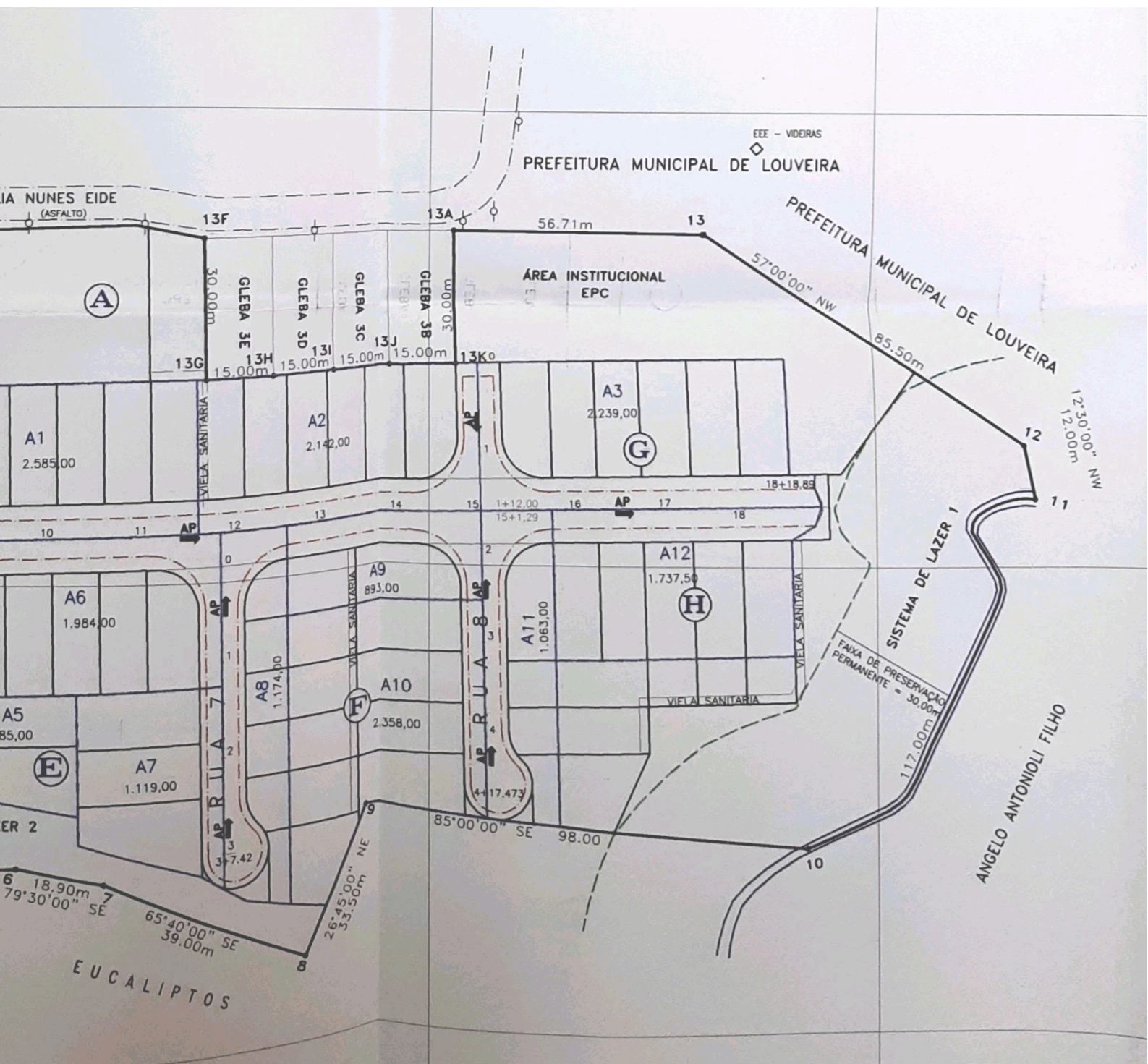

PREFEITURA MUNICIPAL DE LOUVEIRA

EEE - VIDEIRAS

VIA NUNES EIDE (ASFALTO)

ÁREA INSTITUCIONAL EPC

PREFEITURA MUNICIPAL DE LOUVEIRA

SISTEMA DE LAZER 1

FAIXA DE PRESERVAÇÃO PERMANENTE = 30,00m

ANGELO ANTONIOLI FILHO

EUCALIPTOS

A1
2.585,00

A2
2.142,00

A3
2.239,00

A6
1.984,00

A12
1.737,50

A5
85,00

A7
1.119,00

A10
2.358,00

A11
1.063,00

AB
1.174,00

GLEBA 3E
GLEBA 3D
GLEBA 3C
GLEBA 3B

13F

13A

13

13G

13H

13I

13J

13K

13L

10

11

12

14

15

16

17

18

11

12

12.30'00" NW

12.00m

6 18,90m
79°30'00" SE

7 65°40'00" SE
39,00m

8 26°45'00" NE
33,50m

9 85°00'00" SE
98,00

10 117,00m

56,71m

57°00'00" NW

85,50m

VIA SANITARIA

VIA SANITARIA

VIA SANITARIA

VIA SANITARIA

VIA SANITARIA

AP

AP

AP

AP

AP

AP

AP

AP

AP

AP

AP

AP

AP

AP

AP

AP

AP

AP

AP

A

G

H

F

E