

TÍTULO:

## PROJETO DE URBANIZAÇÃO

FOLHA:

01/01

ASSUNTO:

PROJETO DE ARRUAMENTO E LOTEAMENTO

0099

OBRA:

LOTEAMENTO RESERVA SAPUCAIA



PROPRIETÁRIO:

EVARISTO COMOLATTI S.A.

LOCAL:

RODOVIA ROMILDO PRADO  
MUNICÍPIO DE LOUVEIRA - S.P.

ESCALA:

1 : 1000

PROJETISTA: CARLOS PARADA

DATA: 10-JANEIRO-2005

SITUAÇÃO S/ ESCALA

DECLARO QUE A APROVAÇÃO DO PROJETO NÃO IMPLICA  
NO RECONHECIMENTO POR PARTE DA PREFEITURA DO  
DIREITO DE PROPRIEDADE DO TERRENO.

PROPRIETÁRIO:  
EVARISTO COMOLATTI S.A.

AUTORA DO PROJETO  
ARQTA. KARINA FERRAZ BASTOS  
CREA: 5061554970  
ART: 92221220060648551

ÁREAS:

ÁREA DE PROJETO = 388.717,39 m<sup>2</sup>ÁREA DE PROPRIET. = 329.608,51 m<sup>2</sup>ÁREA TOTAL DA GLEBA=718.325,90 m<sup>2</sup>RESP. TEC.:  
ENG.º: JAIRO WAJS  
CREA: 0601655801  
ART: 8210200405652700

**APROVADA**  
Secretaria de Planejamento e Obras  
PREFEITURA MUNICIPAL DE LOUVEIRA

Em 27/01/2007

JOSÉ MARIA DREZZA  
SECRETÁRIO DE PLANEJAMENTO E OBRAS  
ENG CIVIL - CREA 0601179654

Processo n.º 2006/4608

MARCOS MARTINS GONZAGA

SÍTIO DOS IRMÃOS PRIMO

RESIDENCIAL  
JARDIM  
PRIMAVERA

ÁREA DO PROPRIETÁRIO 1  
311.035,19 m2

JOSÉ RAIRALA

RESUMO DAS ÁREAS INSTITUCIONAIS

NUMERO	ÁREA (m2)
1	12.806,64
2	3.113,08
3	3.129,00
TOTAL	19.048,74

RESUMO DAS ÁREAS DE SISTEMAS DE LAZER

NUMERO	ÁREA (m2)
S. LAZER 1	3.100,08
S. LAZER 2	3.113,08
S. LAZER 3	302,87
S. LAZER 4	687,92
S. LAZER 5	727,21
S. LAZER 6	1.800,14
TOTAL	15.634,71

RESUMO DAS ÁREAS VERDES

ÁREA VERDE	ÁREA (m2)
A. VERDE 1	16.413,00
A. VERDE 2	38.507,28
TOTAL	137.841,27

RESUMO DAS QUADRAS

QUADRA	ÁREA (m2)	Nº LOTES
1	1.808,38	01
2	6.893,87	11
3	2.394,38	04
4	7.118,80	13
5	4.058,48	08
6	4.614,08	06
7	9.702,22	18
8	7.302,14	14
9	4.308,11	06
10	2.818,20	14
11	7.488,15	14
12	10.198,37	15
13	10.758,18	20
14	10.752,28	20
15	4.808,52	08
16	10.380,85	11
17	13.018,88	23
18	8.308,12	11
TOTAL	130.048,21	214

LEGENDA

- ÁREA DE LOTES RESIDENCIAIS
- ÁREA DE LOTE DA ASSOCIAÇÃO
- CLUBE
- SISTEMA DE LAZER
- ÁREA VERDE
- ÁREA INSTITUCIONAL
- SISTEMA VIÁRIO
- ÁREA DE FAIXA E JARDIM DO SISTEMA VIÁRIO
- ÁREA DE VEGETAÇÃO (1ª CATEGORIA)
- ÁREA DO PROPRIETÁRIO
- ÁREA DE A.P.P. - ÁREA DE PRESERVAÇÃO PERMANENTE
- BREJO
- LAGO
- CORREGO

ÁREA DESTACADA GLEBA 1

PONTEIRO	RUA	DISTÂNCIA
1	20 22 22 22	12,20
2	20 22 22 22	12,20
3	20 22 22 22	12,20
4	20 22 22 22	12,20
5	20 22 22 22	12,20
6	20 22 22 22	12,20
7	20 22 22 22	12,20
8	20 22 22 22	12,20
9	20 22 22 22	12,20
10	20 22 22 22	12,20
11	20 22 22 22	12,20
12	20 22 22 22	12,20
13	20 22 22 22	12,20
14	20 22 22 22	12,20
15	20 22 22 22	12,20
16	20 22 22 22	12,20
17	20 22 22 22	12,20
18	20 22 22 22	12,20
19	20 22 22 22	12,20
20	20 22 22 22	12,20
21	20 22 22 22	12,20
22	20 22 22 22	12,20
23	20 22 22 22	12,20
24	20 22 22 22	12,20
25	20 22 22 22	12,20
26	20 22 22 22	12,20
27	20 22 22 22	12,20
28	20 22 22 22	12,20
29	20 22 22 22	12,20
30	20 22 22 22	12,20
31	20 22 22 22	12,20
32	20 22 22 22	12,20
33	20 22 22 22	12,20
34	20 22 22 22	12,20
35	20 22 22 22	12,20
36	20 22 22 22	12,20
37	20 22 22 22	12,20
38	20 22 22 22	12,20
39	20 22 22 22	12,20
40	20 22 22 22	12,20
41	20 22 22 22	12,20
42	20 22 22 22	12,20
43	20 22 22 22	12,20
44	20 22 22 22	12,20
45	20 22 22 22	12,20
46	20 22 22 22	12,20
47	20 22 22 22	12,20
48	20 22 22 22	12,20
49	20 22 22 22	12,20
50	20 22 22 22	12,20
51	20 22 22 22	12,20
52	20 22 22 22	12,20
53	20 22 22 22	12,20
54	20 22 22 22	12,20
55	20 22 22 22	12,20
56	20 22 22 22	12,20
57	20 22 22 22	12,20
58	20 22 22 22	12,20
59	20 22 22 22	12,20
60	20 22 22 22	12,20
61	20 22 22 22	12,20
62	20 22 22 22	12,20
63	20 22 22 22	12,20
64	20 22 22 22	12,20
65	20 22 22 22	12,20
66	20 22 22 22	12,20
67	20 22 22 22	12,20
68	20 22 22 22	12,20
69	20 22 22 22	12,20
70	20 22 22 22	12,20
71	20 22 22 22	12,20
72	20 22 22 22	12,20
73	20 22 22 22	12,20
74	20 22 22 22	12,20
75	20 22 22 22	12,20
76	20 22 22 22	12,20
77	20 22 22 22	12,20
78	20 22 22 22	12,20
79	20 22 22 22	12,20
80	20 22 22 22	12,20
81	20 22 22 22	12,20
82	20 22 22 22	12,20
83	20 22 22 22	12,20
84	20 22 22 22	12,20
85	20 22 22 22	12,20
86	20 22 22 22	12,20
87	20 22 22 22	12,20
88	20 22 22 22	12,20
89	20 22 22 22	12,20
90	20 22 22 22	12,20
91	20 22 22 22	12,20
92	20 22 22 22	12,20
93	20 22 22 22	12,20
94	20 22 22 22	12,20
95	20 22 22 22	12,20
96	20 22 22 22	12,20
97	20 22 22 22	12,20
98	20 22 22 22	12,20
99	20 22 22 22	12,20
100	20 22 22 22	12,20

ÁREA = 718.325,90 M<sup>2</sup>

FAIXA DE TRANSMISSÃO NA ÁREA DESTACADA GLEBA 1

PONTEIRO	RUA	DISTÂNCIA
114	22 22 22 22	22,20
115	22 22 22 22	22,20
116	22 22 22 22	22,20
117	22 22 22 22	22,20
118	22 22 22 22	22,20
119	22 22 22 22	22,20
120	22 22 22 22	22,20
121	22 22 22 22	22,20
122	22 22 22 22	22,20
123	22 22 22 22	22,20
124	22 22 22 22	22,20
125	22 22 22 22	22,20
126	22 22 22 22	22,20
127	22 22 22 22	22,20
128	22 22 22 22	22,20
129	22 22 22 22	22,20
130	22 22 22 22	22,20
131	22 22 22 22	22,20
132	22 22 22 22	22,20
133	22 22 22 22	22,20
134	22 22 22 22	22,20
135	22 22 22 22	22,20
136	22 22 22 22	22,20
137	22 22 22 22	22,20
138	22 22 22 22	22,20
139	22 22 22 22	22,20
140	22 22 22 22	22,20
141	22 22 22 22	22,20
142	22 22 22 22	22,20
143	22 22 22 22	22,20
144	22 22 22 22	22,20
145	22 22 22 22	22,20
146	22 22 22 22	22,20
147	22 22 22 22	22,20
148	22 22 22 22	22,20
149	22 22 22 22	22,20
150	22 22 22 22	22,20

ÁREA = 19.111,62 M<sup>2</sup>

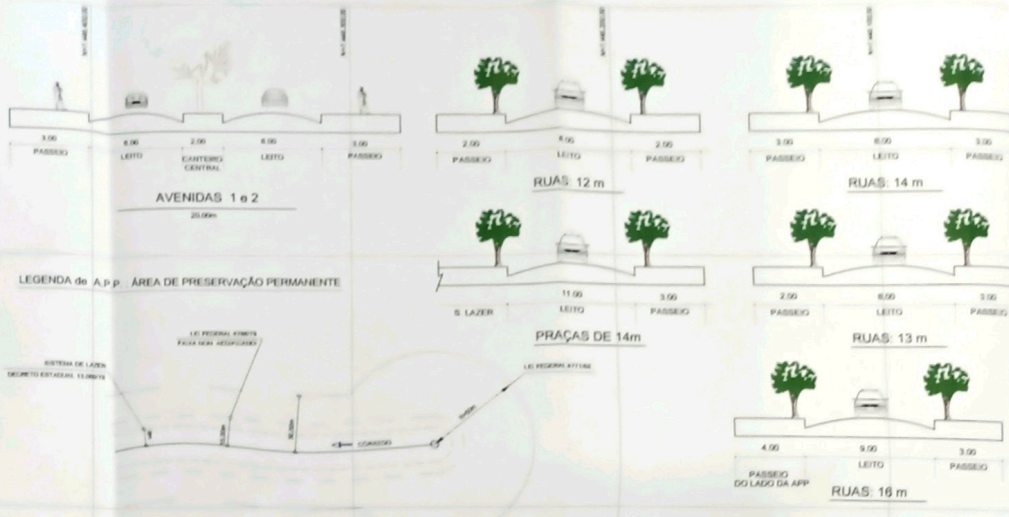

LEGENDA de App. ÁREA DE PRESERVAÇÃO PERMANENTE

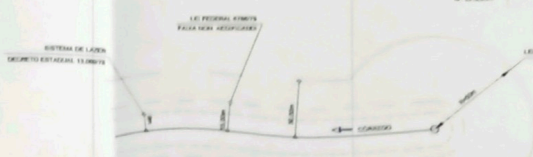

CROQUI DE RECUIOS DO LOTE

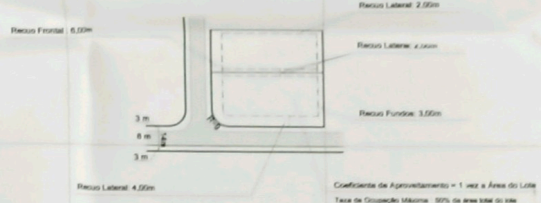

Coefficiente de Aproveitamento = 1 vez a Área do Lote  
Taxa de Ocupação Máxima: 50% da área total do lote

ÁREA REMANESCENTE



BATISTA MOSCA

ACESSO PELA CIDADE

RESIDENCIAL JARDIM



JOÃO POLOZZI

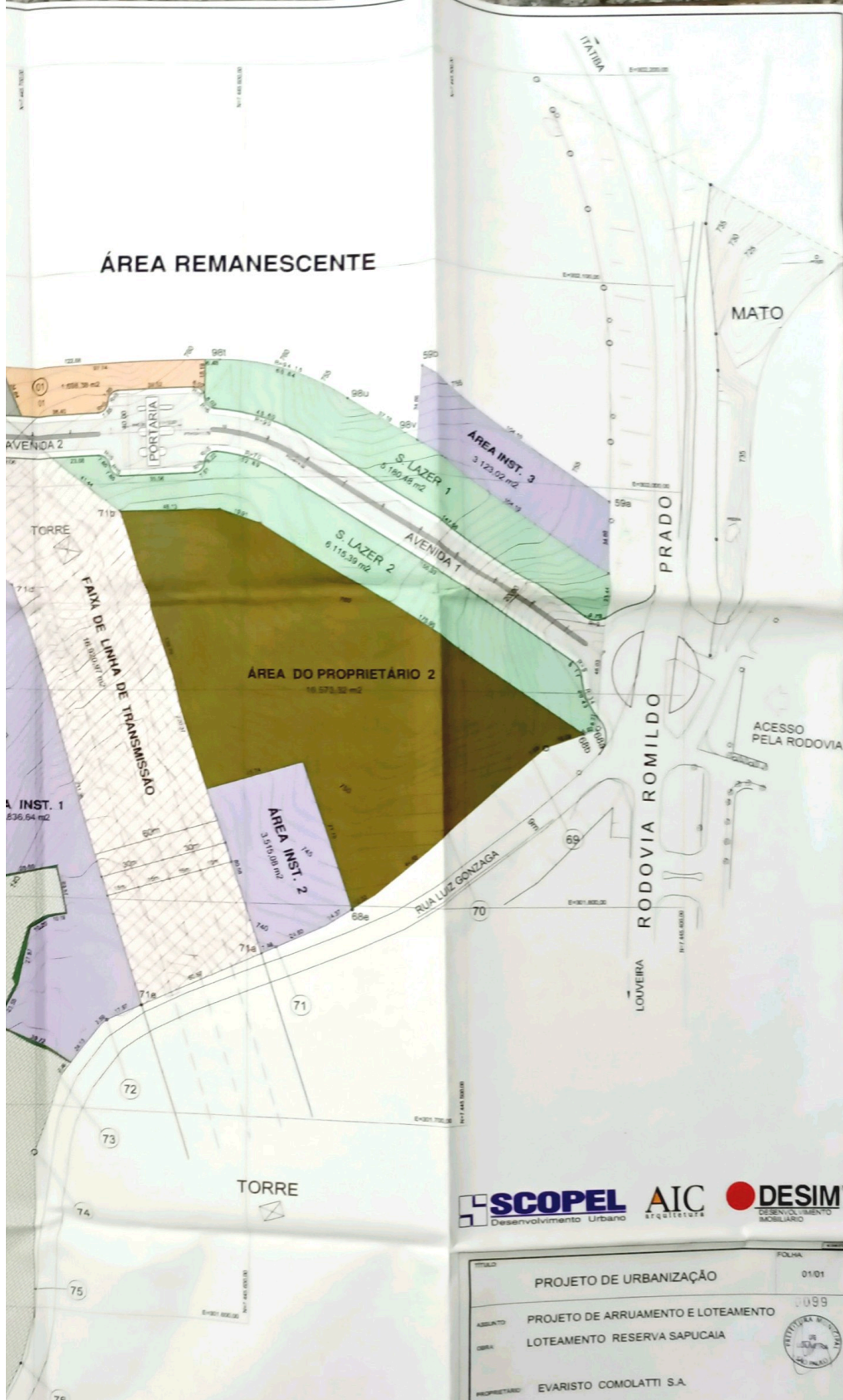

**RESUMO DO QUADRO DE ÁREAS**

ESPECIFICAÇÃO	ÁREA (m <sup>2</sup> )	%
1. ÁREA DE LOTES (214)	135.048,21	34,74
1.1. Área de Lotes Residenciais (212)	122.787,37	31,59
1.2. Área de Lotes não Residenciais (2)	12.258,84	3,15
2. ÁREAS PÚBLICAS	238.750,21	60,91
2.1. Sistema Viário	64.189,49	16,51
2.2. Áreas Institucionais	19.474,74	5,01
2.3. Espaços Livres de Uso Público	15.454,71	3,96
2.3.1. Sistema de lazer	15.454,71	3,96
2.3.2. Área verde ("A.P.P." - Vegetação de 1ª Categoria)	137.641,27	35,41
3. OUTROS - FAIXA DE TRANSMISSÃO	18.900,87	4,83
4. Área Total da Gleba Loteada	388.717,39	100,00
5. Área do Proprietário	329.808,51	
6. Área Total da Gleba	718.525,90	

REQUISITOS URBANÍSTICOS	LEGENDA
<p>1: P = 1000 = 1:1000</p> <p>2: P = 1000 = 1:1000</p> <p>3: P = 1000 = 1:1000</p> <p>4: P = 1000 = 1:1000</p>	<p>1: preservação madeira por zona remanescente</p> <p>2: preservação madeira por zona remanescente</p> <p>3: preservação madeira por zona remanescente</p> <p>4: preservação madeira por zona remanescente</p>

**SCOPEL** Desenvolvimento Urbano **AIC** ARQUITECTURA **DESIM** DESENVOLVIMENTO MOBILIÁRIO

**PROJETO DE URBANIZAÇÃO** FOLHA 01/01

ASSIETO: PROJETO DE ARRUAMENTO E LOTEAMENTO

OBJETO: LOTEAMENTO RESERVA SAPUCAIA

PROPRIETÁRIO: EVARISTO COMOLATTI S.A.

LOCAL: RODOVIA ROMILDO PRADO, MUNICÍPIO DE LOUVEIRA - S.P.

ESCALA: 1:1000

PROJETISTA: CARLOS PRADO DATA: 10/01/2008

**APROVADA** Secretaria de Planejamento e Obras FINESTRA MUNICIPAL DE LOUVEIRA Em 10/01/2008

ÁREA DE PROJETO = 388.717,39 m<sup>2</sup>  
 ÁREA DE PROPRIETÁRIO = 329.808,51 m<sup>2</sup>  
 ÁREA TOTAL DA GLEBA = 718.525,90 m<sup>2</sup>

TÍTULO:

# PROJETO URBANÍSTICO

FOLHA:

01/01

01/01

ASSUNTO:

## LEVANTAMENTO PLANIALTIMÉTRICO

OBRA:

## LOTEAMENTO RESERVA SAPUCAIA



PROPRIETÁRIO:

### EVARISTO COMOLATTI S.A.

LOCAL:

RODOVIA ROMILDO PRADO  
MUNICÍPIO DE LOUVEIRA - S.P.

ESCALA:

1 : 1000

PROJETISTA: CARLOS PARADA

DATA: 30-NOVEMBRO-2004

SITUAÇÃO S/ ESCALA



DECLARO QUE A APROVAÇÃO DO PROJETO NÃO IMPLICA NO RECONHECIMENTO POR PARTE DA PREFEITURA DO DIREITO DE PROPRIEDADE DO TERRENO.

*[Signature]*

PROPRIETÁRIO:  
EVARISTO COMOLATTI S.A.

*[Signature]*

AUTORA DO PROJETO  
ARQTA. KARINA FERRAZ BASTOS  
CREA: 5061554970  
ART: 92221220060648551

ÁREAS:

ÁREA DA GLEBA=718.325,90 m<sup>2</sup>

RESP. TEC.:  
ENGº. JAIRO WAJS  
CREA: 0601655801  
ART: 8210200405652700

**APROVADA**  
Secretaria de Planejamento e Obras  
PREFEITURA MUNICIPAL DE LOUVEIRA

Em 27/08/2007





*[Signature]*  
JOSE MARIA DREZZA

SECRETÁRIO DE PLANEJAMENTO E OBRAS  
ENG CIVIL - CREA 0601179654

Processo n.º 200614608



**LEGENDA**

-  ÁREA DE VEGETAÇÃO (1ª CATEGORIA)
-  BREJO
-  LAGO
-  CÓRREGO

JOSÉ RAIRALA



**ÁREA DESTACADA GLEBA 1**

PONTOS	RUMO	DISTÂNCIA
0 1	207 52 32 74 E	53,21
1 2	307 20 32 74 E	53,21
2 3	307 20 32 74 E	53,21
3 4	307 20 32 74 E	53,21
4 5	307 20 32 74 E	53,21
5 6	307 20 32 74 E	53,21
6 7	307 20 32 74 E	53,21
7 8	307 20 32 74 E	53,21
8 9	307 20 32 74 E	53,21
9 10	307 20 32 74 E	53,21
10 11	307 20 32 74 E	53,21
11 12	307 20 32 74 E	53,21
12 13	307 20 32 74 E	53,21
13 14	307 20 32 74 E	53,21
14 15	307 20 32 74 E	53,21
15 16	307 20 32 74 E	53,21
16 17	307 20 32 74 E	53,21
17 18	307 20 32 74 E	53,21
18 19	307 20 32 74 E	53,21
19 20	307 20 32 74 E	53,21
20 21	307 20 32 74 E	53,21
21 22	307 20 32 74 E	53,21
22 23	307 20 32 74 E	53,21
23 24	307 20 32 74 E	53,21
24 25	307 20 32 74 E	53,21
25 26	307 20 32 74 E	53,21
26 27	307 20 32 74 E	53,21
27 28	307 20 32 74 E	53,21
28 29	307 20 32 74 E	53,21
29 30	307 20 32 74 E	53,21
30 31	307 20 32 74 E	53,21
31 32	307 20 32 74 E	53,21
32 33	307 20 32 74 E	53,21
33 34	307 20 32 74 E	53,21
34 35	307 20 32 74 E	53,21
35 36	307 20 32 74 E	53,21
36 37	307 20 32 74 E	53,21
37 38	307 20 32 74 E	53,21
38 39	307 20 32 74 E	53,21
39 40	307 20 32 74 E	53,21
40 41	307 20 32 74 E	53,21
41 42	307 20 32 74 E	53,21
42 43	307 20 32 74 E	53,21
43 44	307 20 32 74 E	53,21
44 45	307 20 32 74 E	53,21
45 46	307 20 32 74 E	53,21
46 47	307 20 32 74 E	53,21
47 48	307 20 32 74 E	53,21
48 49	307 20 32 74 E	53,21
49 50	307 20 32 74 E	53,21
50 51	307 20 32 74 E	53,21
51 52	307 20 32 74 E	53,21
52 53	307 20 32 74 E	53,21
53 54	307 20 32 74 E	53,21
54 55	307 20 32 74 E	53,21
55 56	307 20 32 74 E	53,21
56 57	307 20 32 74 E	53,21
57 58	307 20 32 74 E	53,21
58 59	307 20 32 74 E	53,21
59 60	307 20 32 74 E	53,21
60 61	307 20 32 74 E	53,21
61 62	307 20 32 74 E	53,21
62 63	307 20 32 74 E	53,21
63 64	307 20 32 74 E	53,21
64 65	307 20 32 74 E	53,21
65 66	307 20 32 74 E	53,21
66 67	307 20 32 74 E	53,21
67 68	307 20 32 74 E	53,21
68 69	307 20 32 74 E	53,21
69 70	307 20 32 74 E	53,21
70 71	307 20 32 74 E	53,21
71 72	307 20 32 74 E	53,21
72 73	307 20 32 74 E	53,21
73 74	307 20 32 74 E	53,21
74 75	307 20 32 74 E	53,21
75 76	307 20 32 74 E	53,21
76 77	307 20 32 74 E	53,21
77 78	307 20 32 74 E	53,21
78 79	307 20 32 74 E	53,21
79 80	307 20 32 74 E	53,21
80 81	307 20 32 74 E	53,21
81 82	307 20 32 74 E	53,21
82 83	307 20 32 74 E	53,21
83 84	307 20 32 74 E	53,21
84 85	307 20 32 74 E	53,21
85 86	307 20 32 74 E	53,21
86 87	307 20 32 74 E	53,21
87 88	307 20 32 74 E	53,21
88 89	307 20 32 74 E	53,21
89 90	307 20 32 74 E	53,21
90 91	307 20 32 74 E	53,21
91 92	307 20 32 74 E	53,21
92 93	307 20 32 74 E	53,21
93 94	307 20 32 74 E	53,21
94 95	307 20 32 74 E	53,21
95 96	307 20 32 74 E	53,21
96 97	307 20 32 74 E	53,21
97 98	307 20 32 74 E	53,21
98 99	307 20 32 74 E	53,21
99 100	307 20 32 74 E	53,21

ÁREA = 718.323,90 M<sup>2</sup>

**FASCA DE TRANSMISSÃO NA ÁREA DESTACADA GLEBA 1**

PONTOS	RUMO	DISTÂNCIA
71a 71b	307 20 32 74 E	53,21
71b 71c	307 20 32 74 E	53,21
71c 71d	307 20 32 74 E	53,21
71d 71e	307 20 32 74 E	53,21
71e 71f	307 20 32 74 E	53,21
71f 71g	307 20 32 74 E	53,21
71g 71h	307 20 32 74 E	53,21

ÁREA = 19.111,82 M<sup>2</sup>

**ÁREA REMANESCENTE**

BATISTA MOSCA





JOÃO POLOZZI

# ÁREA REMANESCENTE



TORRE



## LEGENDA :

- |            |             |
|------------|-------------|
| ABACATE    | LARANJA     |
| ACEROLA    | LIMÃO       |
| AMEIXA     | MAMÃO       |
| AMORA      | MANGA       |
| ÁRVORE     | PAINEIRA    |
| BANANA     | PALMEIRA    |
| CAFÉ       | PAU DE BAGE |
| CAQUI      | PÊRA        |
| CASTANHA   | PINHA       |
| COQUEIRO   | PINHEIRO    |
| EUCALIPTO  | POSTE       |
| FIGO       | QUARESMEIRA |
| GOIABA     | SERIGUELA   |
| IPÊ        | TANGERINA   |
| JABUTICABA | URUCUM      |





**PROJETO URBANÍSTICO** FOLHA 01/01

**ASSUNTO:** LEVANTAMENTO PLANIALTIMÉTRICO  
**OBRA:** LOTEAMENTO RESERVA SAPUCAIA

**PROPRIETÁRIO:** EVARISTO COMOLATTI S.A.

**LOCAL:** RODOVIA ROMILDO PRADO  
 MUNICÍPIO DE LOUVEIRA - S.P.

**ESCALA:** 1 : 1000 PROJETISTA: CARLOS PARADA DATA: 25/01/2009

**ESTUDO E ESCALA:**

**ÁREA DA GLEBA=718.325,90 m<sup>2</sup>**

**APROVADA**  
 Suplemento ao Projeto Urbanístico e Obras  
 FIDEJUTURA MUNICIPAL DE LOUVEIRA

Processo nº 12345/2008

TÍTULO:

# PROJETO DE URBANIZAÇÃO

FOLHA:

1/2

0101

ASSUNTO:

## PROJETO DE GRADES

RUAS : 1-2-3-4-5-6-7-8-9-10-PRAÇA 1-PRAÇA 2-PRAÇA 3-AVENIDA 1-AVENIDA 2

OBRA:

## LOTEAMENTO RESERVA SAPUCAIA

PROPRIETÁRIO:

EVARISTO COMOLATTI S.A.

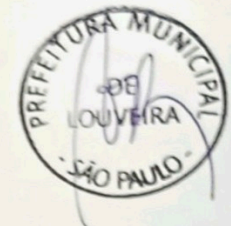

LOCAL:

RODOVIA ROMILDO PRADO  
MUNICÍPIO DE LOUVEIRA - S.P.

ESCALA:

H=1:1000  
V=1:100

PROJETISTA: CARLOS PARADA

DATA: 10-JANEIRO-2005

SITUAÇÃO S/ ESCALA

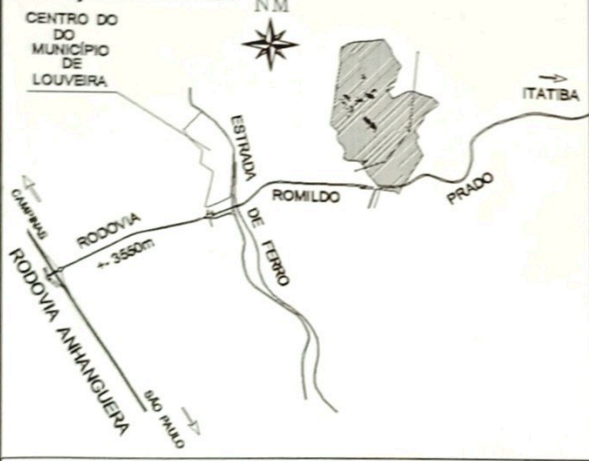

DECLARO QUE A APROVAÇÃO DO PROJETO NÃO IMPLICA NO RECONHECIMENTO POR PARTE DA PREFEITURA DO DIREITO DE PROPRIEDADE DO TERRENO.

*[Signature]*  
PROPRIETÁRIO;  
EVARISTO COMOLATTI S.A.

*[Signature]*

ÁREAS:

ÁREA : 718.325,90 m<sup>2</sup>

AUTORA DO PROJETO  
ARQTA. KARINA FERRAZ BASTOS  
CREA: 5061554970  
ART: 92221220060648551

RESP. TEC.:  
ENGº: JAIRO WAJS  
CREA: 0601655801  
ART: 8210200405652700

*[Signature]*

### APROVADA

Secretaria de Planejamento e Obras  
PREFEITURA MUNICIPAL DE LOUVEIRA

Em 27 de 08 de 2007

*[Signature]*  
JOSÉ MARIA DREZZA  
SECRETÁRIO DE PLANEJAMENTO E OBRAS  
ENG. CIVIL CREA 0601179654

Processo n. 2006/14608

TÍTULO:

## PROJETO DE URBANIZAÇÃO

FOLHA:

2/2

ASSUNTO:

PROJETO DE GRADES

0102

RUAS : 11-12-13-14-15-16-17-18-19-20-21-22-23

OBRA :

LOTEAMENTO RESERVA SAPUCAIA

PROPRIETÁRIO:

EVARISTO COMOLATTI S.A.

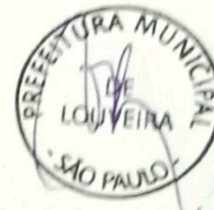

LOCAL :

RODOVIA ROMILDO PRADO  
MUNICÍPIO DE LOUVEIRA - S.P.

ESCALA :

H=1:1000  
V=1:100

PROJETISTA: CARLOS PARADA

DATA: 10-JANEIRO-2005

SITUAÇÃO S/ ESCALA

CENTRO DO  
MUNICÍPIO  
DE  
LOUVEIRA

NM

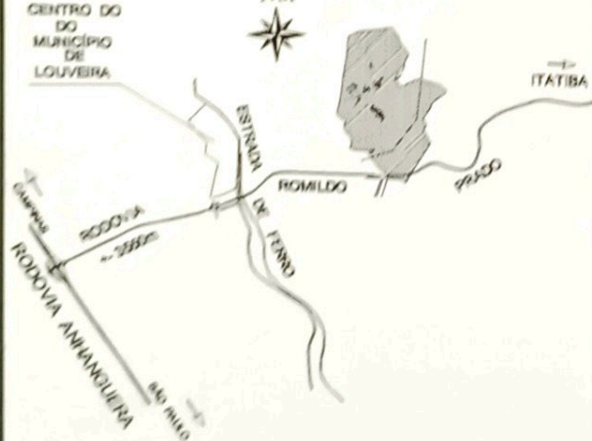
DECLARO QUE A APROVAÇÃO DO PROJETO NÃO IMPLICA  
NO RECONHECIMENTO POR PARTE DA PREFEITURA DO  
DIREITO DE PROPRIEDADE DO TERRENO.

PROPRIETÁRIO  
EVARISTO COMOLATTI S.A.

AUTORA DO PROJETO  
ARQTA. KARINA FERRAZ BASTOS  
CREA: 5061554970  
ART: 52221220660648551

ÁREAS :

ÁREA : 718.325,90 m<sup>2</sup>

RESP. TEC.  
ENGR. JAIR VAJZ  
CREA: 0601656601  
ART: 8210200405662700

APROVADA  
Secretaria de Planejamento e Obras  
PREFEITURA MUNICIPAL DE LOUVEIRA

Em 27/01/2007

JOSE MARIA DEZZA  
SECRETARIO DE PLANEJAMENTO E OBRAS  
ENG. CIVIL - CREA 0601179654

Processo n.º 2006/14608

TÍTULO:

# PROJETO DE URBANIZAÇÃO

FOLHA:

01/01

ASSUNTO:

## PROJETO DE DRENAGEM DE ÁGUAS PLUVIAIS

0103

OBRA:

## LOTEAMENTO RESERVA SAPUCAIA

PROPRIETÁRIO:

EVARISTO COMOLATTI S.A.



LOCAL:

RODOVIA ROMILDO PRADO  
MUNICÍPIO DE LOUVEIRA - S.P.

ESCALA:

1 : 1000

PROJETISTA: CARLOS PARADA

DATA: 10-JANEIRO-2005

SITUAÇÃO S/ ESCALA

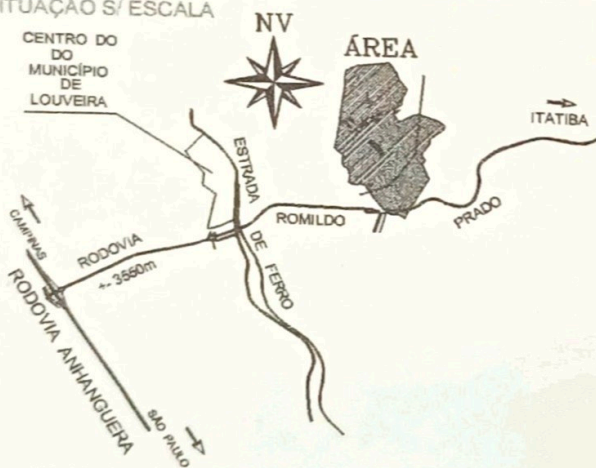

DECLARO QUE A APROVAÇÃO DO PROJETO NÃO IMPLICA NO RECONHECIMENTO POR PARTE DA PREFEITURA DO DIREITO DE PROPRIEDADE DO TERRENO.

PROPRIETÁRIO:  
EVARISTO COMOLATTI S.A.

AUTORA DO PROJETO  
ARQTA. KARINA FERRAZ BASTOS  
CREA: 5061554970  
ART: 92221220060648551

ÁREAS:

ÁREA DE PROJETO = 388.717,39 m<sup>2</sup>  
ÁREA DE PROPRIET. = 329.608,51 m<sup>2</sup>

ÁREA TOTAL DA GLEBA=718.325,90 m<sup>2</sup>

RESP. TEC.:  
ENG. JAIRO WAJS  
CREA: 0601155801  
ART: 8210203406682700

### APROVADA

Secretaria de Planejamento e Obras  
PREFEITURA MUNICIPAL DE LOUVEIRA

Em 27 de 08 de 2007

JOSE MARIA DREZZA  
SECRETÁRIO DE PLANEJAMENTO E OBRAS  
ENG. CIVIL - CREA 0601179654

Processo n.º 2006/4608

MARCOS MARTINS GONZAGA

SÍTIO DOS IRMÃOS PRIMO

RESIDENCIAL JARDIM PRIMAVERA

ÁREA DO PROPRIETÁRIO 1

JOSÉ RAIRALA

ESCALA

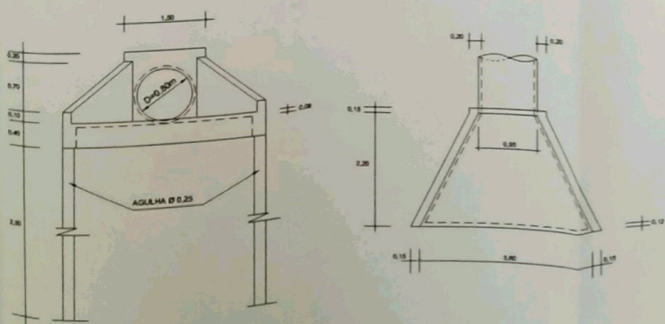

LEGENDA

- [Symbol] BORDA DE LOUÇA DUPLO-ALTO
- [Symbol] BORDA DE LOUÇA TRIPLO-ALTO
- [Symbol] TUBULAÇÃO DE CONCRETO
- [Symbol] MARGEM DE ALA CONCRETADA DE ENTORNO
- [Symbol] SUBSÓLIO
- [Symbol] ANELAZO DE PONTO BAIXO
- [Symbol] PONTO BAIXO - PONTO ALTO
- [Symbol] SENTIDO DE ESCORRIMENTO PARA LHE
- [Symbol] SENTIDO DE ESCORRIMENTO PARA QUADRA
- [Symbol] SENTIDO DE ESCORRIMENTO PARA TUBULAÇÃO
- [Symbol] LINHA DE PROJEÇÃO (L.P.)
- [Symbol] TUBULAÇÃO SEM DISTRIBUIÇÃO GERA DE 10/100

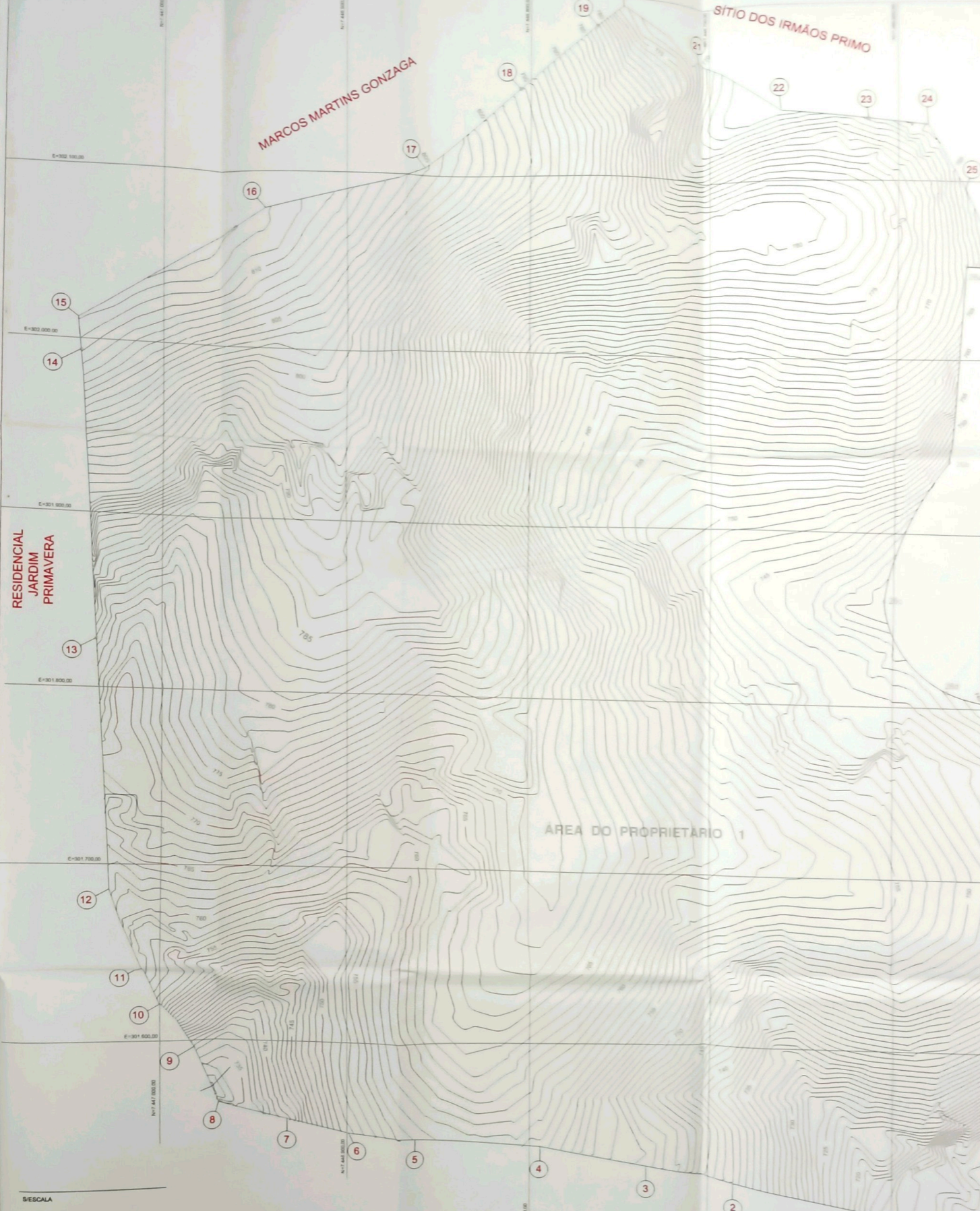

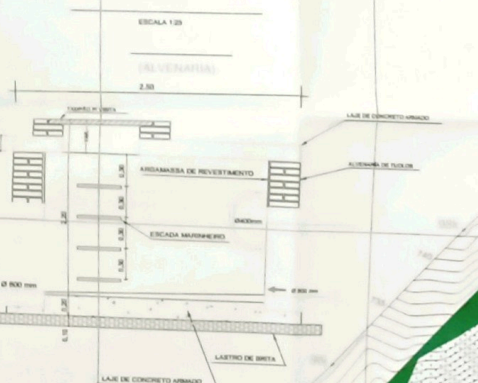
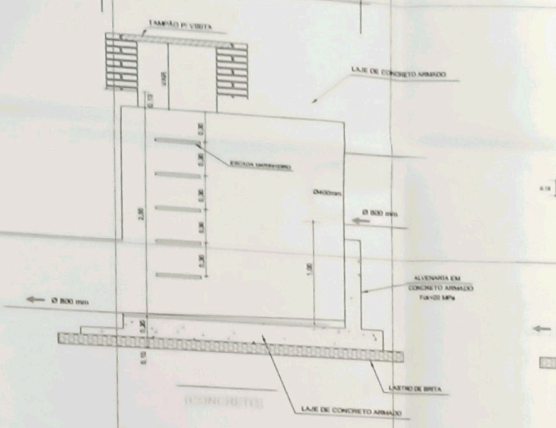
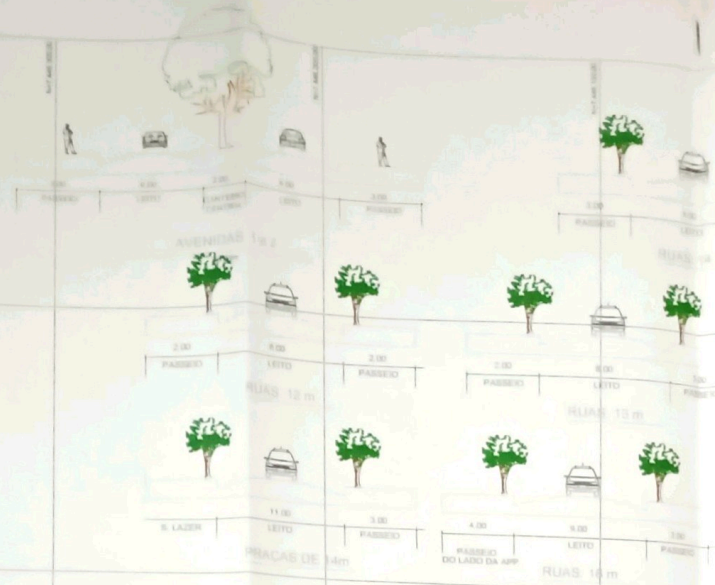
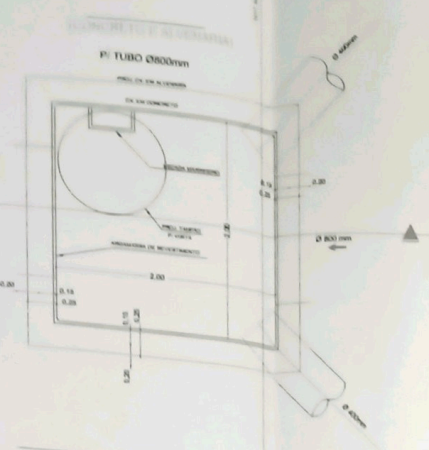

ÁREA REMANESCENTE



ACESSO PELA CIDADE

BATISTA MOSCA



ÁREA REMANESCENTE

TORRE

ÁREA DO PROPRIETÁRIO 2

ÁREA 1657

RUA LU...

71

72

73

74

75

76

TORRE

JOÃO POLOZZI

88

87

86

85

84

83

82

81

80

79

78

77

89

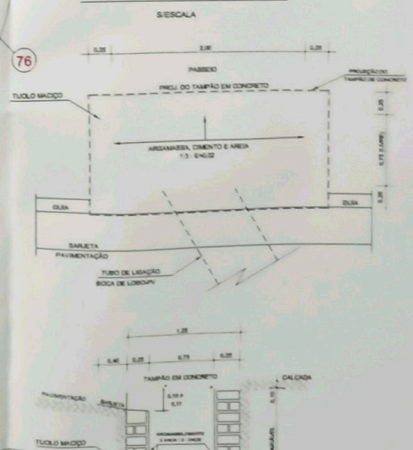

PROPOSTA	DATA
01	10/05/2010
02	10/05/2010
03	10/05/2010
04	10/05/2010



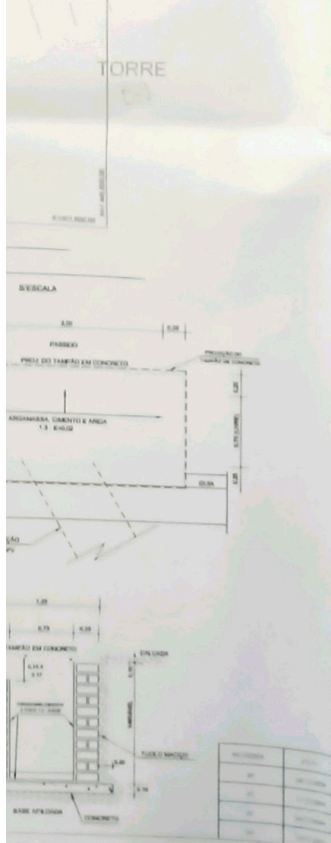



**SCOPEL**  
 Desenvolvimento Urbano

**AIC**  
 ARQUITECTURA

**DESIM**  
 SERVIÇOS DE ENGENHARIA

RUA LUZ GONZAGA  
 0101  
 0103  
 ENRISTO COMALATI S.A.  
 RESERVA ROMILDO PRADO  
 MUNICÍPIO DE LOUVEIRA - SP  
 1 - 1000  
 PROPOSTA CONDOMÍNIO  
 DATA: 04/08/2010

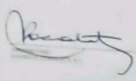
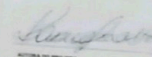

  
  
 AUTORA DO PROJETO: [Signature]  
 PROJETO EXECUTIVO: [Signature]  
 PROJETO DE ARQUITETURA: [Signature]

**APROVADA**  
 PARA O LICENCIAMENTO E OBRAS  
 PELA CÂMARA MUNICIPAL DE LOUVEIRA  
 EM 21/08/2010

[Signature]  
 SECRETARIA DE URBANISMO E OBRAS  
 CÂMARA MUNICIPAL DE LOUVEIRA  
 PROCESSO Nº 1000/10

TÍTULO:

## PROJETO DE URBANIZAÇÃO

FOLHA:

01/01

ASSUNTO:

PROJETO DE TERRAPLENAGEM

0104

OBRA:

LOTEAMENTO RESERVA SAPUCAIA



PROPRIETÁRIO:

EVARISTO COMOLATTI S.A.

LOCAL:

RODOVIA ROMILDO PRADO  
MUNICÍPIO DE LOUVEIRA - S.P.

ESCALA:

1 : 1000

PROJETISTA: CARLOS PARADA

DATA: 10-JANEIRO-2005

## SITUAÇÃO S/ ESCALA

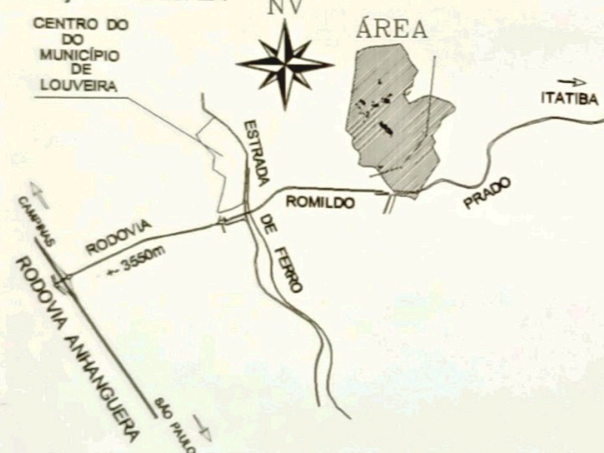
DECLARO QUE A APROVAÇÃO DO PROJETO NÃO IMPLICA  
NO RECONHECIMENTO POR PARTE DA PREFEITURA DO  
DIREITO DE PROPRIEDADE DO TERRENO.

PROPRIETÁRIO:  
EVARISTO COMOLATTI S.A.

AUTORA DO PROJETO  
ARQTA. KARINA FERRAZ BASTOS  
CREA: 5061554970  
ART: 92221220060648551

ÁREAS:

ÁREA DE PROJETO = 388.717,39 m<sup>2</sup>ÁREA DE PROPRIET. = 329.608,51 m<sup>2</sup>ÁREA TOTAL DA GLEBA=718.325,90 m<sup>2</sup>

RESP. TEC.:  
ENGº: JAIRO WAJS  
CREA: 0601655801  
ART: 8210200405652700

**APROVADA**  
Secretaria de Planejamento e Obras  
PREFEITURA MUNICIPAL DE LOUVEIRA

Em 27/01/2007

JOSE MARIA DREZIA  
SECRETÁRIO DE PLANEJAMENTO E OBRAS  
ENG. CIVIL - CREA 0601179654

Processo n.º 2006/4608

MARCOS MARTINS GONZAGA

SÍTIO DOS IRMÃOS PRIMO

RESIDENCIAL  
JARDIM  
PRIMAVERA

ÁREA DO PROPRIETÁRIO 1

JOSÉ RAIRALA

ACesso PELA CIDADE

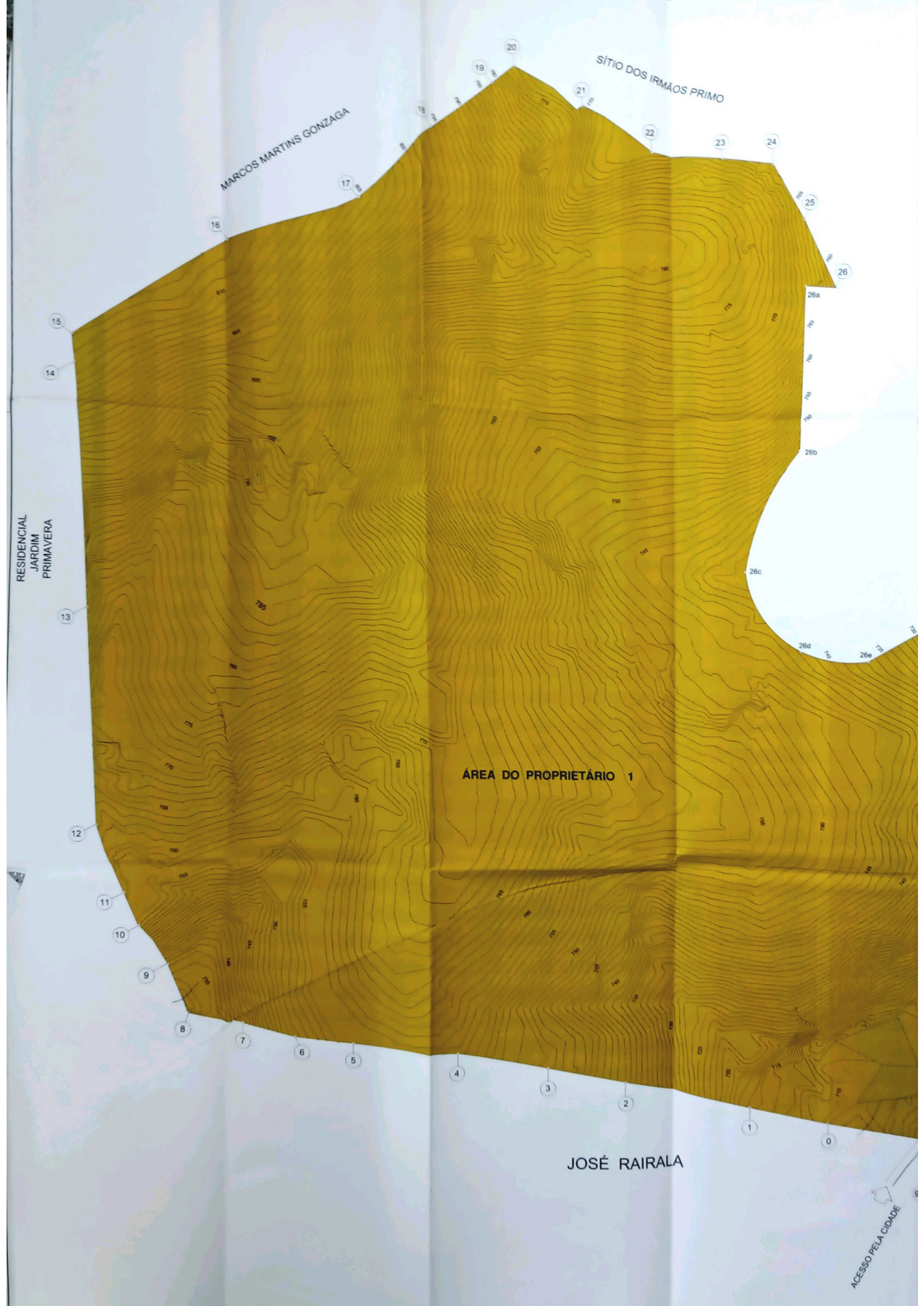

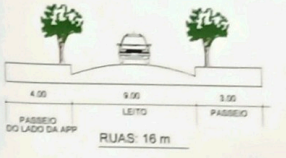
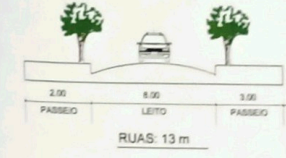
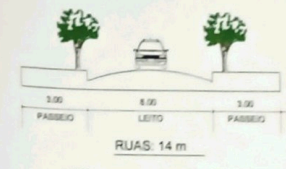
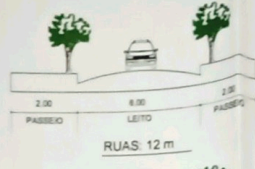
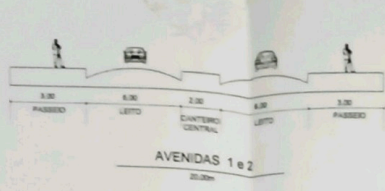

LEGENDA de A.P.P. - ÁREA DE PRESERVAÇÃO PERMANENTE



CROQUI DE RECUOS DO LOTE

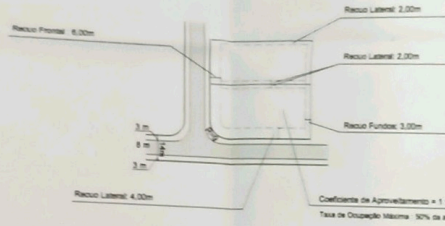

**ÁREA REMANESCENTE**



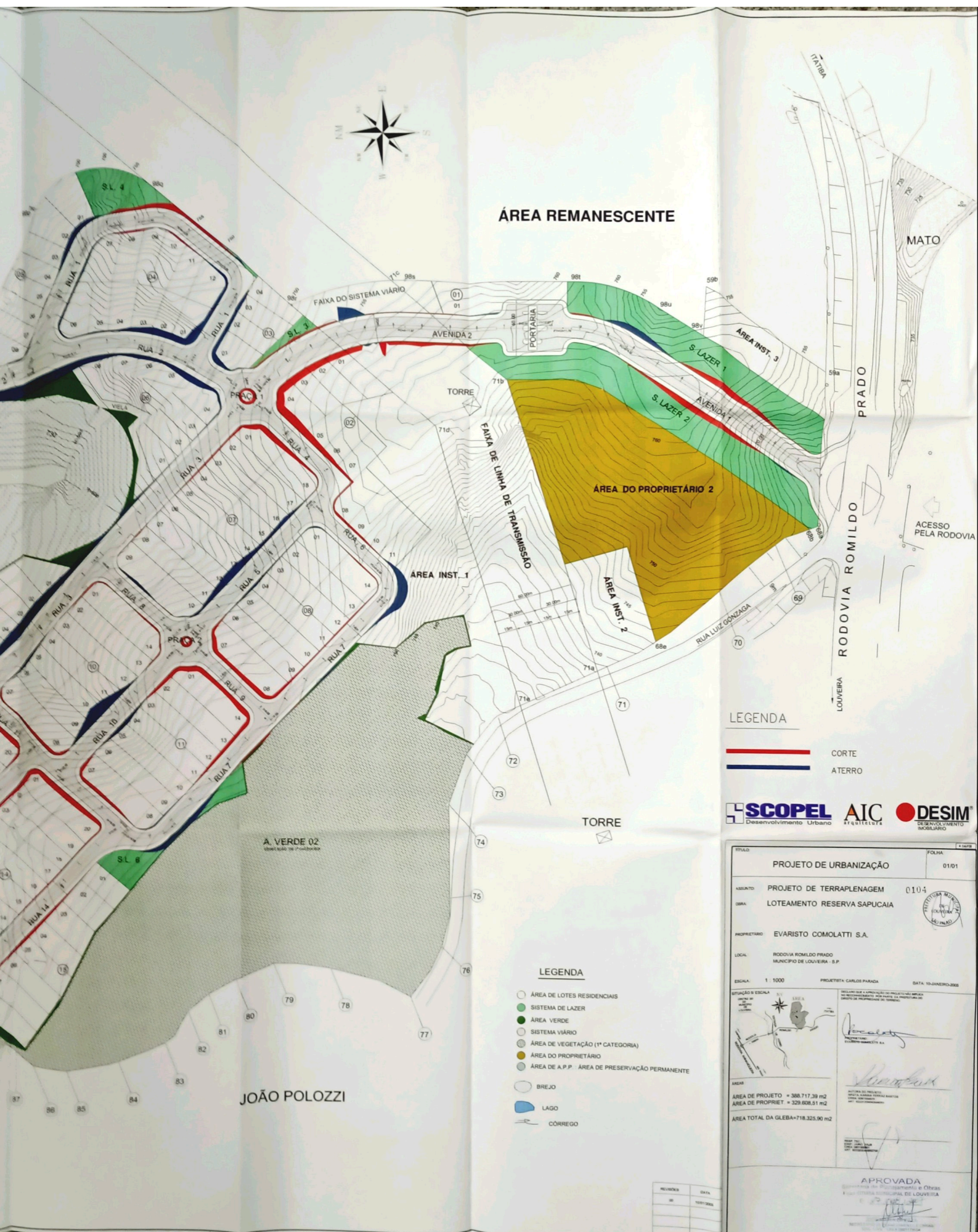

**ÁREA REMANESCENTE**

**LEGENDA**

- CORTE
- ATERRAMENTO

**SCOPEL** Desenvolvimento Urbano    **AIC** ARQUITETURA    **DESIM** DESENVOLVIMENTO URBANO

**LEGENDA**

- ÁREA DE LOTES RESIDENCIAIS
- SISTEMA DE LAZER
- ÁREA VERDE
- SISTEMA VIÁRIO
- ÁREA DE VEGETAÇÃO (1ª CATEGORIA)
- ÁREA DO PROPRIETÁRIO
- ÁREA DE A.P.P. - ÁREA DE PRESERVAÇÃO PERMANENTE
- BREJO
- LAGO
- CÔRREGO

TÍTULO: PROJETO DE URBANIZAÇÃO		FOLHA: 01/01
ASSUNTO: PROJETO DE TERRAPLENAGEM	0104	
OBJ: LOTEAMENTO RESERVA SAPUÇUA		
PROPRIETÁRIO: EVARISTO COMOLATTI S.A.		
LOCAL: RODOVIA ROMILDO PRADO MUNICÍPIO DE LOUVEIRA - SP		
ESCALA: 1 : 1000	PROJETISTA: CARLOS PARADA	DATA: 10-ABRIL-2002
SITUAÇÃO E ESCALA:		
ÁREA DE PROJETO = 388.717,39 m <sup>2</sup> ÁREA DE PROPRIET. = 329.608,51 m <sup>2</sup> ÁREA TOTAL DA GLEBA = 718.325,90 m <sup>2</sup>		
APROVADA Serviço de Planejamento e Obras Fundação Municipal de Louveira		

REVISÃO	DATA
01	10/04/02