

GLEBA "D" FAZENDA SANTO ANTONIO

GLEBA A (desmembrada)
de JOSE WEIMAR NAZARE ROCHA



FERRAZ

VEL

GLEBAS DESMEMBRADAS DA FAZ. SANTO ANTONIO

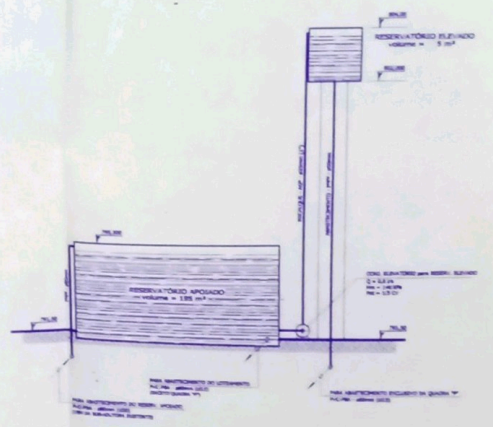

ESQUEMA DA ALIMENTAÇÃO DOS RESERVATÓRIOS
ESCALA 1:100

GLEBA "B"

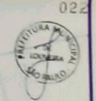

APROVADA
 Projeto de Arquitetura
 10
 10/01/81
 P. 11/30.1.5

SITUAÇÃO



REVISÕES

DATA	REVISOR	TESTE

RESIDENCIAL DO JARDIM PRIMAVERA

GLEBA C - DESMEMBRADA DA FAZ. SANTO ANTONIO - LOURASSA - SP
 SANTO ANTONIO D'AVOES S/C LTDA
ABASTECIMENTO DE ÁGUA
IMPLANTAÇÃO GERAL

GEPLAN
 Engenharia e Arquitetura
 Rua: ...
 São Carlos - SP
 01/81

GLEBA "D" FAZENDA SANTO ANTONIO

FEPASA - Ferrovia Paulista S.A.

GLEBA "D" FAZENDA SANTO ANTONIO



AREA INSTITUCIONAL
8.898,50 m²

SISTEMA DE LAZER
74.255,18 m²

ODILON FERRAZ



ODILON FERRAZ

LEGENDA

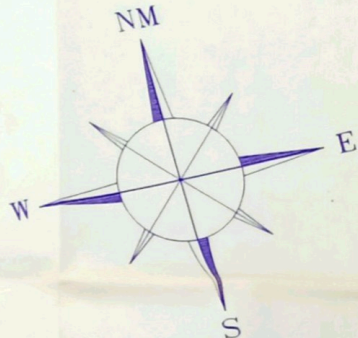
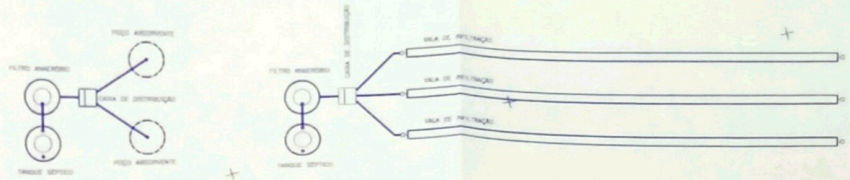

LEGENDA

- A.P.P. = ÁREA PRESERVAÇÃO PERMANENTE
- N1 = NASCENTE
- N2 = NASCENTE
- N3 = NASCENTE
- N4 = NASCENTE
- N5 = NASCENTE

SEÇÃO TIPO DA RUA

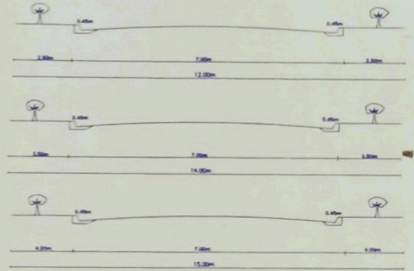

FAZ. SANTO ANTONIO



GLEBA "B"

ÁREA INSTITUCIONAL

IRMAOS MARTINS

023
F. 1/2

PROJETO DE ESGOTAMENTO SANITÁRIO

" RESIDENCIAL DO JARDIM PRIMAVERA "

SITUAÇÃO: GLEBA "C", DESMEMBRADA DA FAZ. SANTO ANTONIO
MUNICÍPIO DE LOUVEIRA S.P.

PROPRIETÁRIO: SANTO ANTONIO IMOVEIS S/C LTDA.

ESCALA: 1/1.000

ESPECIFICAÇÃO	ÁREAS (m²)	+/-
1. Áreas de Sítio (197)	140.322,86	38,76
2. Áreas Públicas	228.849,29	48,1
2.1. Sistema Viário	77.876,14	13,36
2.2. Áreas Institucionais (equipamentos urbanos e comunitários)	28.422,28	5,77
2.3. Espaço Livre de Uso Público	121.450,87	31,34
3. Áreas Verdejantes/Sistema de Jazzer	568.171,85	106,08
4. Áreas Intendidas	568.171,85	106,08
5. Áreas remanescentes	568.171,85	106,08
6. TOTAL DA GLEBA	568.171,85	106,08

DECLARO QUE A APROVAÇÃO DO PROJETO, NÃO IMPLICA NO RECONHECIMENTO POR PARTE DA PREFEITURA DO DIREITO DE PROPRIEDADE DO TERRENO.

PROF. SANTO ANTONIO IMOVEIS S/C LTDA.

SITUAÇÃO

SECRETARIA DE PLANEJAMENTO E GESTÃO
Prefeitura Municipal de Louveira

DR. PROF. JOSE CARLOS MARCO
CELA 12.642/0
2011

RESIDENCIAL DO JARDIM PRIMAVERA

CELA: GLEBA "C", DESMEMBRADA DA FAZ. SANTO ANTONIO - LOUVEIRA - SP

CLIENTE: SANTO ANTONIO IMOVEIS S/C LTDA

ESGOTAMENTO SANITÁRIO

IMPLANTAÇÃO GERAL

GEPLAN
engenharia s/c ltda
19111-000
LOUVEIRA - SP

PROJETO Nº: 01/02

PROJETO EXECUTIVO DE IMPLANTAÇÃO DE REDE DE ESGOTAMENTO SANITÁRIO - IMPLANTAÇÃO GERAL

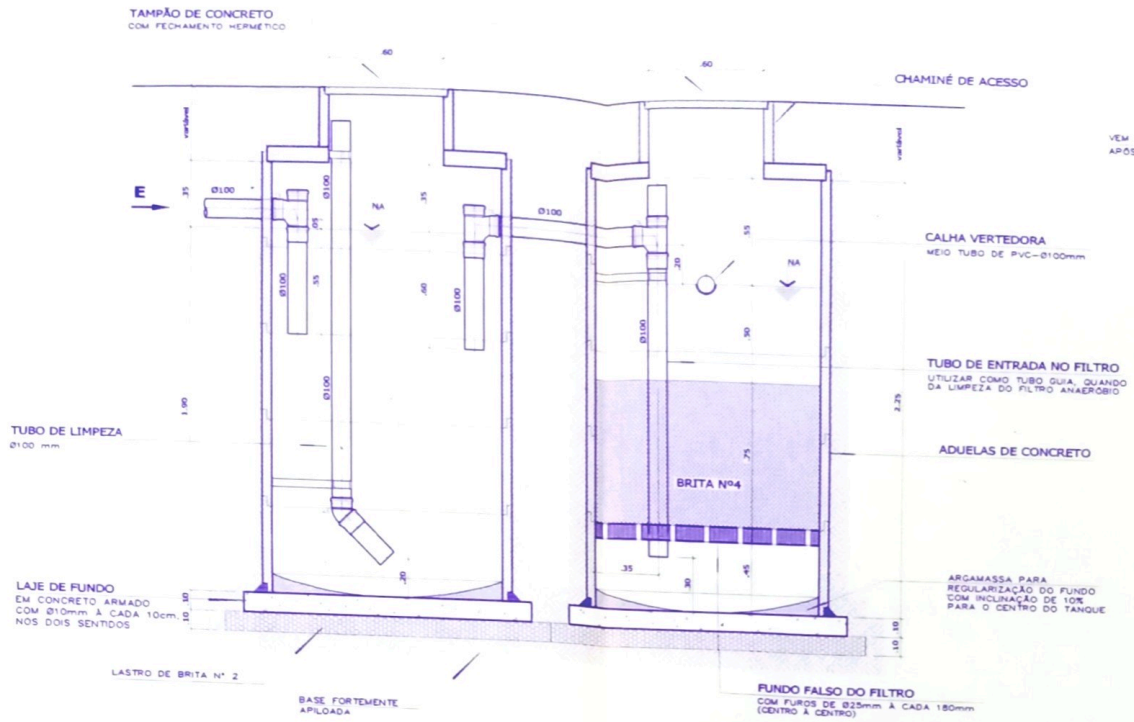

CORTE A-A

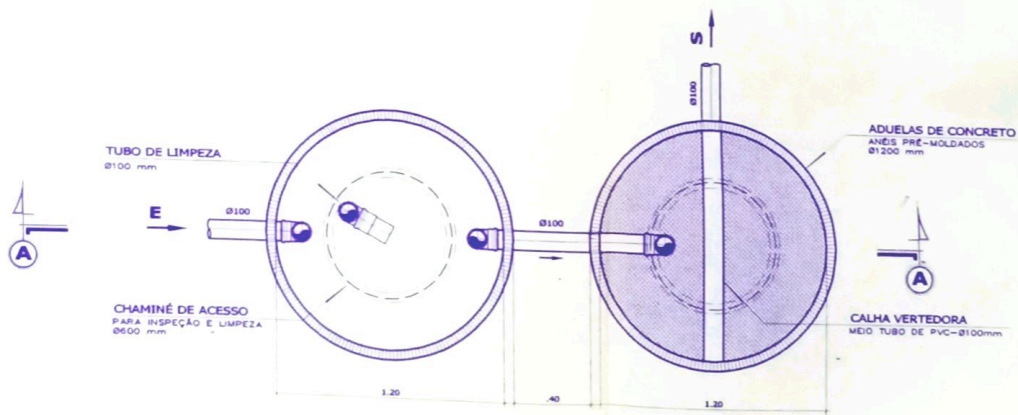

PLANTA

TANQUE SÉPTICO E FILTRO ANAERÓBIO

ESCALA 1:20

NOTAS

- 1- O SISTEMA DE TRATAMENTO DE ESGOTOS, COMPOSTO DE TANQUE SÉPTICO, FILTRO ANAERÓBIO E DISPOSIÇÃO FINAL, FOI DIMENSIONADO PARA ATENDER À UMA PRODUÇÃO DE RESÍDUOS EQUIVALENTE À UMA FAMÍLIA DE 5 A 8 PESSOAS.
- 2- TODAS AS UNIDADES DO SISTEMA DEVERÃO SER DEVIDAMENTE IMPERMEABILIZADAS.
- 3- PARA INÍCIO DE OPERAÇÃO DO SISTEMA ADICIONAR 50 LITROS DE LODO, ORIGINADO DE OUTRO TANQUE SÉPTICO, EM FUNCIONAMENTO À MAIS DE 1º ANO.
- 4- O SISTEMA DE TRATAMENTO FOI PROJETADO DE ACORDO COM INFORMAÇÕES FORNECIDAS PELA CONTRATANTE, SEGUINDO AS ORIENTAÇÕES NORMATIVAS DA NBR-7229/93 - TANQUES SÉPTICOS E DA NBR-13.969/97 - UNIDADES DE TRATAMENTO COMPLEMENTAR E DISPOSIÇÃO FINAL DOS EFLUENTES LÍQUIDOS.
- 5- DEVERÁ SER GARANTIDA A DISTÂNCIA MÍNIMA DE 2,00 m ENTRE O FUNDO DE TODAS AS UNIDADES E O NÍVEL MÁXIMO DO LENÇOL FREÁTICO, O QUE PODEM SER FEITO ATRAVÉS DE SONDAGENS LOCAIS, QUANDO DA IMPLANTAÇÃO DO SISTEMA DE TRATAMENTO.
- 7- A GEPPLAN ENGENHARIA S/C LTDA NÃO SE RESPONSABILIZA PELA EXECUÇÃO INADEQUADA DESTA OBRA, BEM COMO DE ALTERAÇÕES, SEM SEU PRÉVIO CONHECIMENTO E CONCORDÂNCIA.

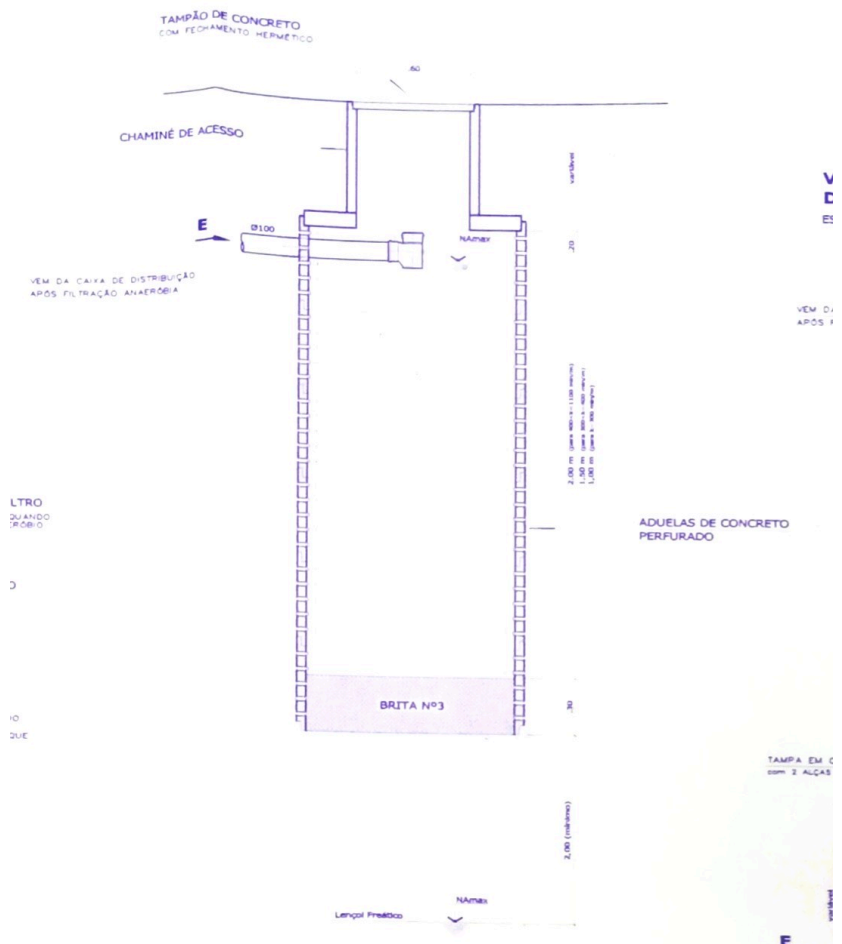

CORTE B-B

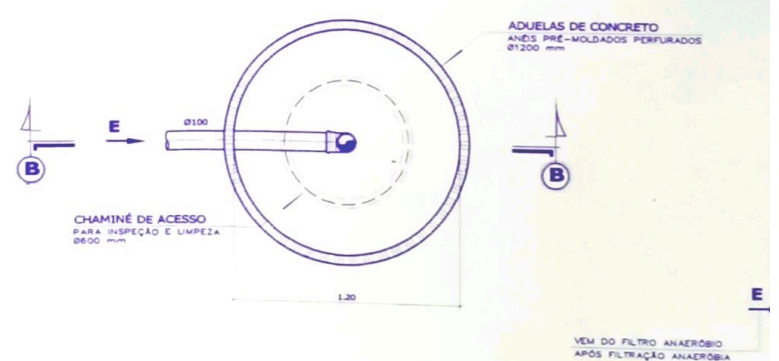

PLANTA

POÇO ABSORVENTE
ESCALA 1:20

EQUIVALÊNCIA DE TUBULAÇÕES					RELAÇÃO DE FOLHAS	
AÇO GALVANIZADO (NBR-5382)		P.V.C. (NBR-5648)	COBRE (NBR-7417/82318)		P.E.A.D. (ISO-CD-4427)	
Ø nom.	Ø nom. (mm)	Ø nom. (mm)	Ø nom. (mm)	Ø nom. (mm)		
3/4"	20	25	22	25	S-01/02 - IMPLANTAÇÃO GERAL	
1"	25	32	28	32	S-02/02 - TANQUE SÉPTICO - FILTRO ANAERÓBIO	
1 1/4"	32	40	35	40	DISPOSIÇÃO FINAL - DETALHES	
1 1/2"	42	50	42	50		
2"	50	60	54	63		
2 1/2"	65	75	66	75		
3"	75	85	78	90		
4"	100	110	104	110		

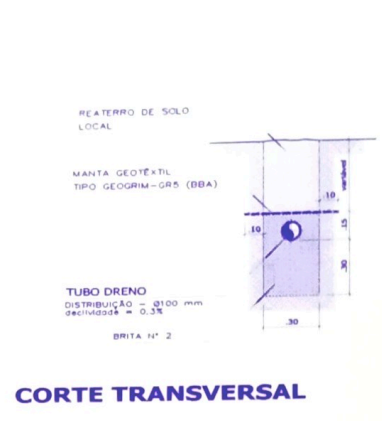
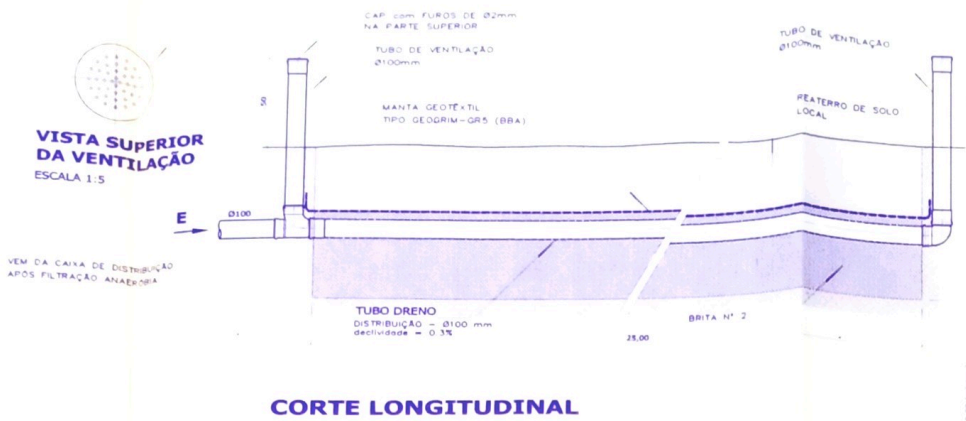

VALA DE INFILTRAÇÃO
ESCALA 1:20

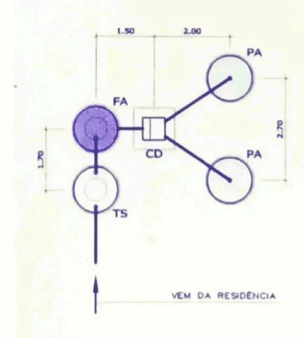
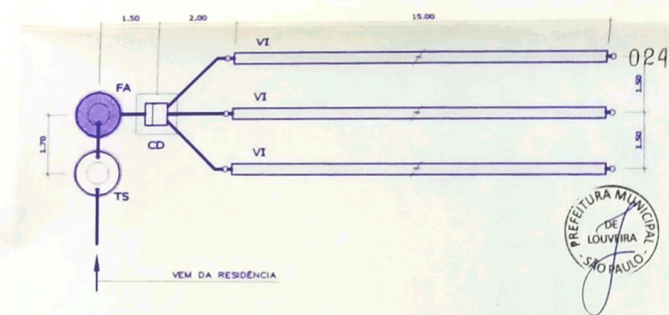
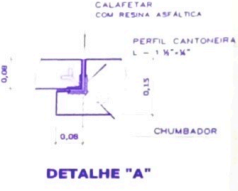
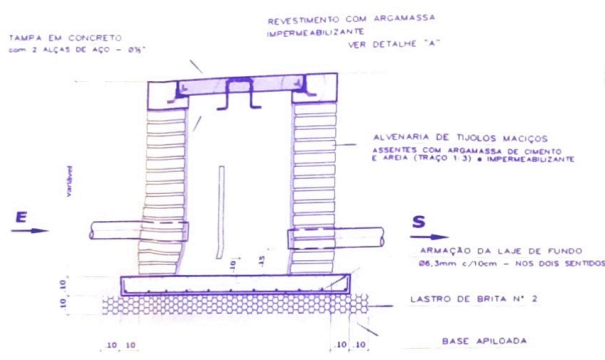

PROVADA
 Secretaria de Planejamento e Obras
 Prefeitura Municipal de Louveira
 02/10/99
 Processo nº 00113425

IMPLANTAÇÃO GLOBAL GENÉRICA
ESCALA 1:100

POÇO ABSORVENTE
ESCALA 1:20

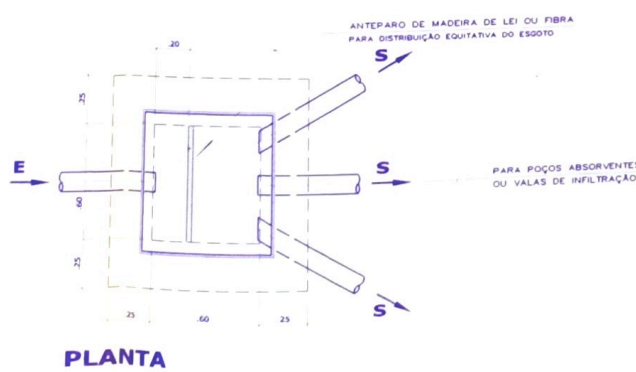

REVISÕES	DESCRIÇÃO	DATA	REVISOR	APROVADO
Nº				

OBRA: RESID. DO JARDIM PRIMAVERA
LOCAL: GLEBA C, DESMEMBRADA DA FAZ. STO ANTONIO - LOUVEIRA - SP
CLIENTE: SANTO ANTONIO IMÓVEIS S/C LTDA
TÍTULO: ESGOTAMENTO SANITÁRIO
TRATAMENTO E DISPOSIÇÃO FINAL
 TANQUE SÉPTICO - FILTRO ANAERÓBIO
 POÇO ABSORVENTE - VALA INFILTRAÇÃO - CX. DISTRIBUIÇÃO

GEPLAN
 engenharia s/c ltda
 av. andrade neves, 295 - cj. 51
 campinas - sp - cep 13013-160
 fone/fax (019) 233-2979

DATA: FEV./99 PROJETO Nº: S-083-900-99
 DESENHO Nº: S-200-02-02 FOLHA: S
 ESCALA: 1:20 - 1:100 REV: 0 **02/02**

PROJETO: ENR CELSO FERREIRO DESENHO: ARQUIVO:
 ESTE DESENHO FOI TOTALMENTE GERENCIADO EM SISTEMA CAD NÃO PODENDO APRESENTAR QUALQUER TIPO DE AGRUPAMENTO OU CORREÇÃO, SOB PENA DE PERDA DA RESPONSABILIDADE. DIREITOS AUTORAIS RESERVADOS.

CRONOGRAMA DE OBRAS

Propr.: Santo Antonio Imóveis S/C Ltda

Local: *Residencial do Jd. Primavera*

End: Cleba "C", Desmembrada da Fazenda Santo Antonio, Município de Louveira-SP.

ENGº RESPONSÁVEL: JOSÉ CARLOS MAGRO

VISTO:

Data: 21/09/99

SERVIÇOS

DURAÇÃO DOS SERVIÇOS

	DURAÇÃO DOS SERVIÇOS																								
	1999						2000						2001												
	OUT	NOV	DEZ	JAN	FEB	MAR	ABR	MAIO	JUN	JUL	AGO	SET	OCT	NOV	DEZ	JAN	FEB	MAR	ABR	MAIO	JUN	JUL	AGO	SET	
1. Topografia																									
1. Terraplenagem																									
2. Rede de Águas Pluviais																									
3. Rede de Água Tratada																									
4. Guia e Sarjeta																									
5. Pavimentação Asfáltica																									
6. Eletrificação																									



Valdir Ifanger
Engº Civil Crea 504.340/D

Luiz Amilton Viel
Engº Civil Crea 91.005/D

José Carlos Magro
Engº Civil Crea 92.640/D

Engenharia Civil

RELAÇÃO DAS OBRAS DE INFRAESTRUTURALOCAL: **RESIDENCIAL DO JARDIM PRIMAVERA**
PROPR.: **SANTO ANTONIO IMÓVEIS S/C LTDA**

1- Terraplenagem	R\$ 55.500,00
2- Rede de Água Potável	R\$ 95.000,00
3- Galeria de Águas Pluviais	R\$ 89.000,00
4- Guias Sarjetas e Asfalto	R\$ 413.500,00
5- Eletrificação	R\$ 175.000,00
Total	R\$ 828.000,00

Data Base: setembro/99

Lotes propostos para caução:

Lotes 1, 2, 3, 4, 5 e 6 da Quadra E

Lotes 1, 2, 3, 4 e 5 da Quadra T

Lotes 1, 2, 3 e 20 da Quadra N

Área total dos Lotes28.645,54 m²
Preço/m² R\$ 30,00

Valor total = R\$ 30,00 x 28.645,54R\$ 859.366,20

Valor este que supera o custo da Infraestrutura a ser implantada no Loteamento Residencial do Jardim Primavera.

Vinhedo, 22 de setembro de 1999

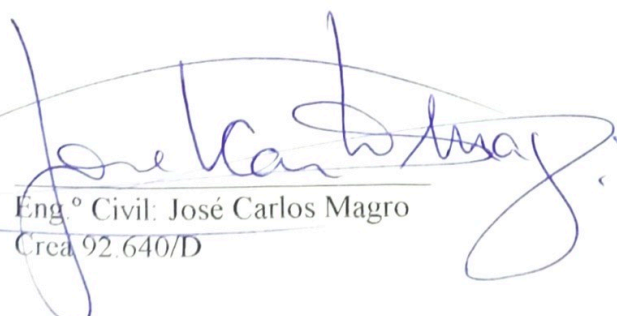
Eng.º Civil: José Carlos Magro
Crea 92.640/D

GLEBA "D" FAZENDA SANTO ANTONIO

FEPASA - Ferrovia Paulista S.A.

GLEBA "D" FAZENDA SANTO ANTONIO



ÁGUAS PLUVIAIS			QTDE
□	PV	POÇO DE VISITA	40 un.
□	BLS	BOCA DE LOBO SIMPLES	56 un.
□	BLD	BOCA DE LOBO DUPLA	27 un.
—		TUBO DE CONCRETO ø0.40m	534.50 m
—		TUBO DE CONCRETO ø0.50m	1 607.00 m
—		TUBO DE CONCRETO ø0.60m	359.50 m
—		TUBO DE CONCRETO ø0.80m	158.00 m

ODILON FERRAZ



GLEBA A (desmembrada)
de JOSE WEIMAR NAZARE ROCHA

S DA FAZ. SANTO ANTONIO

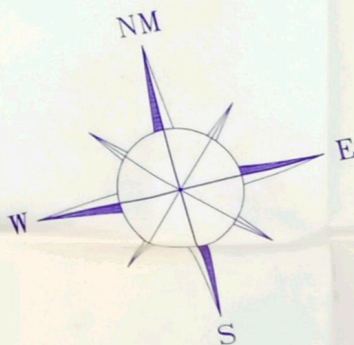

LEGENDA

A.P.P. = ÁREA PRESERVAÇÃO PERMANENTE

- N1 = NASCENTE
- N2 = NASCENTE
- N3 = NASCENTE
- N4 = NASCENTE
- N5 = NASCENTE

SEÇÃO TIPO DA RUA

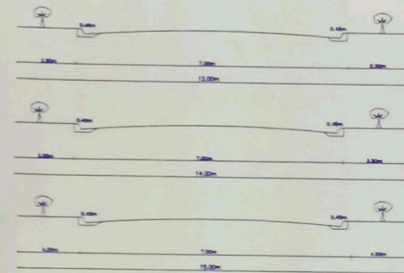

027

PROJETO DE ÁGUAS PLUVIAIS

FU

" RESIDENCIAL DO JARDIM PRIMAVERA "

SITUAÇÃO: GLEBA "C", DESMEMBRADA DA FAZ. SANTO ANTONIO
MUNICÍPIO DE LOUVVEIRA S.P.

PROPRIETÁRIO: SANTO ANTONIO IMOVEIS S/C LTDA.

ESCALA: 1/1.000

ESPECIFICAÇÃO	ÁREAS (m ²)	%
1. Área de lote (197)	540.372,86	98,76
2. Área Pública	228.849,29	42,21
2.1. Sistema viário	77.876,14	14,24
2.2. Área Infraestruturada (equipamentos urbanos e comunitários)	25.422,28	4,71
2.3. Espaço Livre de Uso Público	121.430,87	22,24
3. Outras (especificar)	171.430,87	31,24
4. Área Inalocada	588.171,35	108,26
5. Área remanescente	588.171,35	108,26
6. TOTAL DA GLEBA	588.171,35	108,26

DECLARA QUE A APROVAÇÃO DO PROJETO, NÃO IMPLICA NO RECONHECIMENTO POR PARTE DA PREFEITURA, DO DIREITO DE PROPRIEDADE DO TERRENO.

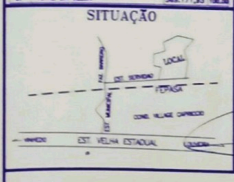

SITUAÇÃO

PROF. SANTO ANTONIO IMOVEIS S/C LTDA.

[Handwritten signature]

DECLARAÇÃO DE CANCELAMENTO
DEIA 01546/D

APROVADA
Secretaria do Planejamento e Obras
Prefeitura Municipal de Louveira

Em 09/10/1999

Engenheiro Civil REGISTRO Nº 12345

Processo nº 001/99

IRMAOS MARTINS